

**Informator o egzaminie  
potwierdzającym  
kwalifikacje zawodowe**

***Malarz-tapeciarz 714[01]***

**Warszawa 2003**

**Informator opracowała Okręgowa Komisja Egzaminacyjna  
w Łodzi  
w porozumieniu z Centralną Komisją Egzaminacyjną w Warszawie.**

**ISBN 83-7400-019-8**

## **PRZEDMOWA**

*Centralna Komisja Egzaminacyjna prezentuje i poleca cykl publikacji - informatory o egzaminie potwierdzającym kwalifikacje zawodowe w zawodach kształconych w systemie szkolnictwa zawodowego. Informatory te, wydawane odrębnie dla poszczególnych zawodów, omawiają wymagania egzaminacyjne do egzaminu zawodowego.*

*Egzamin przeprowadzany będzie dla absolwentów wszystkich typów szkół zawodowych ponadgimnazjalnych i policealnych, realizujących kształcenie w zawodach, ujętych w klasyfikacji zawodów szkolnictwa zawodowego. Informatory dla poszczególnych zawodów, kształconych w określonych typach szkół, będą się ukazywać przed rozpoczęciem roku szkolnego, w którym będzie się odbywać egzamin.*

*Pierwsza grupa informatorów, o wymaganiach egzaminacyjnych dla 23 zawodów, powinna być dostarczona do zasadniczych szkół zawodowych z końcem sierpnia 2003 r. Będą one skierowane do uczniów klas II zasadniczych szkół zawodowych kształcących w zawodach o 2-letnim cyklu kształcenia. Uczniowie tych szkół przystąpią do egzaminu zawodowego w 2004 r. jako pierwsi.*

*W roku 2004 ukáže się druga grupa informatorów - o wymaganiach egzaminacyjnych dla 52 zawodów. Informatory te skierowane będą do uczniów II klas trzyletnich zasadniczych szkół zawodowych, którzy przystąpią do egzaminu zawodowego w roku 2005.*

*Informatory o wymaganiach egzaminacyjnych dla zawodów kształconych w 4-letnim technikum powinny ukazać się w roku 2005. W tym typie szkoły przewidziane jest kształcenie w 110 zawodach na poziomie technika lub pracownika równorzędnego. Pierwsi absolwenci technikum przystąpią do egzaminu zawodowego w 2006 roku.*

*W poszczególnych rozdziałach informatorów omawiane są zagadnienia związane ze strukturą egzaminu i formą sprawdzania wiadomości i umiejętności z zakresu zawodu, z wymaganiami egzaminacyjnymi ujętymi w standardach wymagań dla zawodu, wraz z przykładami zadań egzaminacyjnych oraz organizacją i przebiegiem egzaminu.*

*Informatory o egzaminie zawodowym kierujemy do tych uczniów szkół zawodowych, którzy po ukończeniu szkoły przystąpią do egzaminu przed zewnętrzną*

*komisją egzaminacyjną, żeby potwierdzić dyplomem kwalifikacje w zawodzie, w którym odbywali kształcenie.*

*Sądzimy, że informatory przedstawiające w odrębnych wydaniach (dla poszczególnych zawodów) syntetyczny materiał merytoryczny związany z egzaminem, mogą posłużyć także teoretykom i praktykom kształcenia zawodowego. Powinny też stanowić istotną pomoc w projektowaniu modeli zawodów przewidywanych do kształcenia i doskonalenia zawodowego w systemie szkolnym i pozaszkolnym oraz w systemach zatrudnienia.*

*Dostarczenie informacji o umiejętnościach zawodowych, które będą potwierdzane na egzaminie, pozwoli także nauczycielom właściwie ukierunkować kształcenie, a pracodawcom dostarczy informacji o poziomie kwalifikacji zawodowych absolwentów szkół legitymujących się dyplomem.*

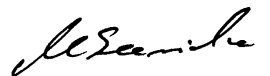

MIROSŁAW SAWICKI

Dyrektor Centralnej Komisji Egzaminacyjnej

# SPIS TREŚCI

<b>I. OGÓLNE INFORMACJE O EGZAMINIE POTWIERDZAJĄCYM KWALIFIKACJE ZAWODOWE</b> .....	7
1. Jaka jest struktura egzaminu i w jakiej formie będą sprawdzane wiadomości i umiejętności z zakresu zawodu? .....	8
2. Jakie wiadomości i umiejętności będą sprawdzane na egzaminie? .....	8
3. Jakie wymagania trzeba spełnić, żeby zdać egzamin? .....	10
4. Jakie wymagania trzeba spełnić, żeby móc przystąpić do egzaminu? .....	10
5. Gdzie i od kogo można uzyskać szczegółowe informacje o egzaminie zawodowym? .....	11
<b>II. ETAP PISEMNY EGZAMINU</b> .....	13
1. Organizacja i przebieg .....	13
2. Wymagania egzaminacyjne z przykładami zadań do części I .....	15
3. Wymagania egzaminacyjne z przykładami zadań do części II .....	23
4. Odpowiedzi do przykładowych zadań .....	27
<b>III. ETAP PRAKTYCZNY EGZAMINU</b> .....	29
1. Organizacja i przebieg .....	29
2. Wymagania egzaminacyjne i ogólne kryteria oceniania .....	31
3. Przykład zadania praktycznego do tematu: 1. Wykonanie określonych prac malarskich na wyznaczonym fragmencie ściany określonym rodzajem farby i określoną techniką .....	35
4. Przykład zadania praktycznego do tematu: 2. Wykonanie tapetowania określonych prac tapeciarskich na wyznaczonym fragmencie ściany określonym rodzajem tapety .....	41
<b>IV. ZAŁĄCZNIKI</b> .....	47
1. Standard wymagań egzaminacyjnych dla zawodu .....	47
2. Przykład instrukcji do etapu pisemnego .....	51
3. Przykład karty odpowiedzi do etapu pisemnego .....	53
4. Przykład instrukcji do etapu praktycznego .....	55



# **I. OGÓLNE INFORMACJE O EGZAMINIE POTWIERDZAJĄCYM KWALIFIKACJE ZAWODOWE**

**Egzamin potwierdzający kwalifikacje zawodowe jest formą oceny poziomu opanowania wiadomości i umiejętności z zakresu danego zawodu określonych w standardzie wymagań, ustalonym przez Ministra Edukacji Narodowej i Sportu.**

Egzamin ten, zwany również egzaminem zawodowym, jest egzaminem zewnętrznym. Umożliwia on uzyskanie porównywalnej i obiektywnej oceny poziomu osiągnięć zdającego, poprzez zastosowanie jednolitych wymagań, kryteriów oceniania i zasad przeprowadzania egzaminu opracowanych przez instytucje zewnętrzne, funkcjonujące niezależnie od systemu kształcenia.

Rolę instytucji zewnętrznych pełnią Centralna Komisja Egzaminacyjna i osiem okręgowych komisji egzaminacyjnych powołanych przez Ministra Edukacji Narodowej w 1999 roku.

Na terenie swojej działalności (patrz mapka na wewnętrznej stronie okładki) okręgowe komisje egzaminacyjne przygotowują, organizują i przeprowadzają zewnętrzne egzaminy zawodowe. Egzaminy oceniać będą zewnętrzne komisje egzaminacyjne.

**Egzaminy zawodowe mogą zdawać absolwenci wszystkich typów szkół zawodowych ponadgimnazjalnych i policealnych, które kształcą w zawodach ujętych w klasyfikacji zawodów szkolnictwa zawodowego.**

Egzaminy zawodowe przeprowadzane są dwa razy w ciągu roku szkolnego. Terminy egzaminów ustala i ogłasza dyrektor Centralnej Komisji Egzaminacyjnej nie później niż na osiem miesięcy przed terminem ich przeprowadzenia.

Dla absolwentów zasadniczych szkół zawodowych i szkół policealnych egzaminy przeprowadzane są w następnym tygodniu po zakończeniu zajęć dydaktyczno-wychowawczych, a dla absolwentów technikum i technikum uzupełniającego - w następnym tygodniu po zakończeniu egzaminu maturalnego.

Do egzaminu mogą przystąpić również absolwenci szkół zawodowych kształcących młodzież o specjalnych potrzebach edukacyjnych. Dla tej młodzieży, na podstawie opinii poradni psychologiczno-pedagogicznych lub orzeczeń lekarskich, czas egzaminu pisemnego może być wydłużony o 30 minut, a warunki i przebieg egzaminu będą dostosowane do jej potrzeb.

## **1. Jaka jest struktura egzaminu i w jakiej formie będą sprawdzane wiadomości i umiejętności z zakresu zawodu?**

**Struktura egzaminu obejmuje dwa etapy: etap pisemny i etap praktyczny.**

Etap pisemny składa się z dwóch części: część I obejmuje sprawdzenie wiadomości i umiejętności właściwych dla kwalifikacji w danym zawodzie, a część II – sprawdzenie wiadomości i umiejętności związanych z zatrudnieniem i działalnością gospodarczą.

Etap pisemny przeprowadzany jest w formie testu składającego się z zadań zamkniętych zawierających cztery odpowiedzi do wyboru, z których tylko jedna odpowiedź jest prawidłowa. W części I test zawiera 50 zadań, a w części II – 20 zadań.

Czas trwania etapu pisemnego dla wszystkich zawodów wynosi 120 minut.

Etap praktyczny sprawdza określony zakres praktycznych umiejętności dla zawodu wynikających z tematów zadań ustalonych w standardzie wymagań egzaminacyjnych.

W tym etapie zdający powinien wykonać zadanie egzaminacyjne w formie testu praktycznego.

Czas trwania etapu praktycznego nie może być krótszy niż 180 minut i dłuższy niż 240 minut.

## **2. Jakie wiadomości i umiejętności będą sprawdzane na egzaminie?**

**Na egzaminie będą sprawdzane tylko te wiadomości i umiejętności, które zostały zapisane w standardzie wymagań egzaminacyjnych dla danego zawodu.**

Standardy wymagań egzaminacyjnych dla poszczególnych zawodów ustalone zostały rozporządzeniem Ministra Edukacji Narodowej i Sportu, w sprawie standardów wymagań będących podstawą przeprowadzania egzaminu potwierdzającego kwalifikacje zawodowe z dnia 3 lutego 2003 r. i stanowią oddzielny załącznik do tego rozporządzenia (Dz.U. Nr 49, poz. 411 z dnia 24 marca 2003 r.).

Struktura standardu wymagań egzaminacyjnych dla zawodu odpowiada strukturze egzaminu. Oznacza to, że zawarte w standardzie umiejętności sprawdzane na egzaminie, ustalono odrębnie dla obu etapów egzaminu.



Umiejętności zapisane w standardzie, sprawdzane w etapie pisemnym, są przyporządkowane do określonych obszarów wymagań.

Umiejętności sprawdzane w części I ujęto w trzech obszarach wymagań:

- **czytanie ze zrozumieniem informacji przedstawionych w formie opisów, instrukcji, rysunków, szkiców, wykresów, dokumentacji technicznych i technologicznych,**
- **przetwarzanie danych liczbowych i operacyjnych,**
- **bezpieczne wykonywanie zadań zawodowych zgodnie z przepisami bezpieczeństwa i higieny pracy, ochrony przeciwpożarowej oraz ochrony środowiska.**

Umiejętności sprawdzane w części II ujęto w dwóch obszarach wymagań:

- **czytanie ze zrozumieniem informacji przedstawionych w formie opisów, instrukcji, tabel, wykresów,**
- **przetwarzanie danych liczbowych i operacyjnych.**

W etapie praktycznym egzaminu sprawdzane umiejętności przyporządkowano do czterech obszarów wymagań:

- **planowanie czynności związanych z wykonaniem zadania,**
- **organizowanie stanowiska pracy,**
- **wykonywanie zadania egzaminacyjnego z zachowaniem przepisów bezpieczeństwa i higieny pracy, ochrony przeciwpożarowej i ochrony środowiska,**
- **prezentowanie efektu wykonanego zadania.**

Standard wymagań egzaminacyjnych dla zawodu stanowi podstawę do przygotowania zadań egzaminacyjnych dla obu etapów egzaminu. Oznacza to, że zadania egzaminacyjne będą sprawdzały tylko te umiejętności, które zapisane są w standardzie wymagań egzaminacyjnych dla danego zawodu. Rodzaj zadań egzaminacyjnych sprawdzających umiejętności przyporządkowane do danego obszaru wymagań będzie wiązał się ściśle z tym obszarem.

Umiejętności ujęte w standardzie wymagań egzaminacyjnych dla zawodu malarz-tapeciarz, dla obu etapów egzaminu, będą omówione wraz z przykładami zadań w rozdziałach II., III. informatora.

**Każdy zdający powinien zapoznać się ze standardem wymagań egzaminacyjnych dla zawodu, w którym chce potwierdzić kwalifikacje zawodowe. Standard dla zawodu malarz-tapeciarz ujęty jest w rozdziale ZAŁĄCZNIKI.**

### **3. Jakie wymagania trzeba spełnić, żeby zdać egzamin?**

Przyjęto, że w etapie pisemnym zdający może otrzymać za każde prawidłowo rozwiązane zadanie 1 punkt.

Zdający zda ten etap egzaminu, jeśli uzyska:

- z części I – co najmniej 50% punktów możliwych do uzyskania,
- z części II – co najmniej 50% punktów możliwych do uzyskania.

W etapie praktycznym oceniany będzie sposób wykonania zadania praktycznego oraz jego efekt, zgodnie z ustalonymi kryteriami oceniania przyjętymi dla danego zadania. Spełnienie ustalonych w zadaniu kryteriów wykonania pozwoli na uzyskanie maksymalnej liczby punktów.

Zdający zda ten etap egzaminu, jeśli uzyska co najmniej 75% punktów możliwych do uzyskania.

**Zdający zda egzamin zawodowy, jeśli spełni wymagania ustalone dla obu etapów egzaminu.**

Zdający, który zdał egzamin otrzymuje dyplom potwierdzający kwalifikacje zawodowe w danym zawodzie.

*UWAGA!*

*Informacje o wynikach egzaminu zdający uzyska od dyrektora szkoły.*

### **4. Jakie wymagania trzeba spełnić, żeby móc przystąpić do egzaminu?**

Zdający powinien:

1. Ukończyć szkołę i otrzymać świadectwo ukończenia szkoły.
2. Złożyć pisemną deklarację przystąpienia do egzaminu zawodowego do dyrektora swojej szkoły, nie później niż na 4 miesiące przed terminem egzaminu.
3. Zgłosić się na egzamin w terminie i miejscu wyznaczonym przez okręgową komisję egzaminacyjną z dokumentem potwierdzającym tożsamość (z numerem PESEL).

**Zdający o specjalnych potrzebach edukacyjnych powinien dodatkowo przedłożyć opinię lub orzeczenie wskazujące na dostosowanie warunków i formy przeprowadzania egzaminu do jego indywidualnych potrzeb.**

*UWAGA!*

*Informacje o terminie i miejscu egzaminu może przekazać zdającym dyrektor szkoły lub dyrektor okręgowej komisji egzaminacyjnej.*

*W zależności od specyfiki zawodu, w którym przeprowadzony będzie egzamin zawodowy, okręgowa komisja egzaminacyjna może wezwać zdającego na szkolenie w zakresie bezpieczeństwa i higieny pracy związane z wykonywaniem praktycznego zadania egzaminacyjnego na określonych stanowiskach egzaminacyjnych. Szkolenie powinno być zorganizowane nie wcześniej niż na dwa tygodnie przed terminem egzaminu.*

## **5. Gdzie i od kogo można uzyskać szczegółowe informacje o egzaminie zawodowym?**

Szczegółowych informacji o egzaminie zawodowym oraz wyjaśnień dotyczących, między innymi, możliwości:

- powtórnego zdawania egzaminu zawodowego przez osoby, które nie zdały egzaminu,
- przystąpienia do egzaminu w terminie innym niż bezpośrednio po ukończeniu szkoły,
- udostępniania informacji na temat wyniku egzaminu,
- otrzymania dyplomu potwierdzającego kwalifikacje zawodowe,

udziela dyrektor szkoły i okręgowa komisja egzaminacyjna.



## II. ETAP PISEMNY EGZAMINU

### 1. Organizacja i przebieg

Etap pisemny egzaminu może być zorganizowany w szkole lub innej placówce wskazanej przez okręgową komisję egzaminacyjną.

W dniu egzaminu powinieneś zgłosić się w szkole/placówce na 30 minut przed godziną jego rozpoczęcia. Powinieneś posiadać dokument potwierdzający Twoją tożsamość i numer ewidencyjny PESEL.

Przed wejściem do sali egzaminacyjnej będziesz poproszony o potwierdzenie gotowości przystąpienia do etapu pisemnego egzaminu.

Słuchaj uważnie informacji przewodniczącego zespołu nadzorującego, który będzie omawiał regulamin przebiegu egzaminu.

**Po zajęciu miejsca w sali egzaminacyjnej otrzymasz arkusz egzaminacyjny i KARTĘ ODPOWIEDZI.**

**Arkusz egzaminacyjny zawiera:**

- nazwę i symbol cyfrowy zawodu, w którym odbywa się etap pisemny egzaminu,
- „Instrukcję dla zdającego” (instrukcja zawiera informacje o liczbie stron arkusza egzaminacyjnego oraz wskazania dotyczące rozwiązywania zadań, zaznaczania odpowiedzi i sposobu poprawiania odpowiedzi w KARCIE ODPOWIEDZI),
- 70 zadań wielokrotnego wyboru, w tym 50 zadań w części I ponumerowanych od 1 do 50 oraz 20 zadań w części II ponumerowanych od 51 do 70.

**KARTA ODPOWIEDZI stanowi jedną stronę i zawiera:**

- miejsce na wpisanie kodu – Twojego numeru ewidencyjnego PESEL,
- kod arkusza egzaminacyjnego,
- numery zadań odpowiadających części I oraz części II arkusza egzaminacyjnego z układem kratek A, B, C, D do zaznaczania odpowiedzi.

Przeczytaj uważnie „Instrukcję dla zdającego” w arkuszu egzaminacyjnym i sprawdź, czy Twój arkusz jest kompletny i nie posiada błędów. Wykonaj polecenia zgodnie z „Instrukcją dla zdającego”.

Czas trwania etapu pisemnego egzaminu wynosi 120 minut (2 godziny zegarowe).

*Uwaga: Jeśli jesteś uczniem o potwierdzonych specjalnych potrzebach edukacyjnych, to masz prawo do wydłużonego o 30 minut czasu trwania etapu pisemnego egzaminu zawodowego. Przewodniczący zespołu nadzorującego wskaże Ci miejsce na sali egzaminacyjnej i dopilnuje, abyś mógł zdawać egzamin w ustalonym dla Ciebie czasie.*

Kolejność rozwiązywania zadań jest dowolna. Dobrze jednak będzie, jeśli rozplanujesz czas egzaminu. Na rozwiązanie zadań z części I arkusza powinieneś przeznaczyć około 80 minut, na rozwiązanie zadań z części II - około 30 minut. Pozostałe około 10 minut powinieneś wykorzystać na sprawdzenie, czy prawidłowo zaznaczyłeś odpowiedzi do poszczególnych zadań w KARCIE ODPOWIEDZI.

**Pamiętaj! Pracuj samodzielnie!**

**Przystępując do rozwiązywania każdego zadania powinieneś:**

- uważnie przeczytać całe zadanie,
- przeanalizować rysunki, tabele, itp. oraz treść poleceń,
- dobrze zastanowić się nad wyborem prawidłowej odpowiedzi,
- starannie zaznaczyć wybraną odpowiedź w KARCIE ODPOWIEDZI zgodnie z instrukcją w arkuszu egzaminacyjnym.

Po zakończeniu rozwiązywania zadań, sprawdź w KARCIE ODPOWIEDZI, czy dla wszystkich zadań zaznaczyłeś odpowiedzi.

Przewodniczący ogłosi koniec egzaminu i poinformuje, w jaki sposób będziesz mógł oddać swoją KARTĘ ODPOWIEDZI. Arkusz egzaminacyjny możesz zatrzymać dla siebie.

**Jeśli wcześniej zakończysz rozwiązywanie zadań, zgłoś przez podniesienie ręki gotowość do oddania KARTY ODPOWIEDZI.**

## 2. Wymagania egzaminacyjne z przykładami zadań do części I

### Zakres wiadomości i umiejętności właściwych dla kwalifikacji w zawodzie

Absolwent powinien umieć:

1. Czytać ze zrozumieniem informacje przedstawione w formie opisu, instrukcji, rysunków, szkiców, wykresów, dokumentacji technicznej i technologicznej, a w szczególności:

**1.1. stosować podstawowe pojęcia techniczne i nazewnictwo wspólne dla branży, czyli:**

- *stosować pojęcia techniczne właściwe dla branży budowlanej, a w szczególności do robót wykończeniowych w budownictwie.*

**Przykładowe zadanie 1.**

Sztablatura to:

- A. rodzaj szlachetnej wyprawy
- B. tynk przypominający marmur
- C. odlew gipsowy
- D. suchy tynk

**1.2. rozróżniać elementy budynku, ich funkcje oraz technologie budowlane, czyli:**

- *rozróżniać technologie budowlane, np.: wielkoblokową, wielkopłytkową, tradycyjną, szkieletową,*
- *rozróżniać elementy konstrukcyjne budynku i ich funkcje, np.: nadproże, podciąg, żebro.*

**Przykładowe zadanie 2.**

Element konstrukcyjny nad otworem okiennym lub drzwiowym to

- A. pilaster.
- B. nadproże.
- C. gzyms.
- D. cokół.

**1.3. rozpoznawać podstawowe materiały budowlane oraz określać ich cechy techniczne i zastosowanie,**

czyli:

- *rozpoznawać materiały budowlane na podstawie ich składu, np.: betony, tynki, zaprawy,*
- *określać cechy techniczne materiałów budowlanych, np.: wytrzymałość, szczelność, porowatość, mrozoodporność, nasiąkliwość, przewodność cieplna,*
- *określać zastosowanie materiałów budowlanych, np.: jako spoiwa, kruszywa.*

### Przykładowe zadanie 3.

Beton to:

- A. mieszanina cementu, piasku, kruszywa grubego i wody.
- B. sztuczny kamień wytworzony z mieszaniny cementu, piasku i wody.
- C. sztuczny kamień wytworzony z mieszaniny cementu, piasku, kruszywa grubego i wody.
- D. mieszanina cementu, piasku i wody.

### 1.4. posługiwać się dokumentacją projektową w zakresie rysunków architektoniczno-budowlanych, konstrukcyjnych i instalacyjnych, w szczególności odczytywać położenie poszczególnych elementów, ich wymiary i kształt,

czyli:

- odczytywać z rysunku położenie poszczególnych elementów budynku,
- odczytywać wymiary elementów budynku i ich kształt,

### Przykładowe zadanie 4.

Szerokość pasa podokiennego wynosi

- A. 2.20 m
- B. 2.40 m
- C. 4.00 m
- D. 5.40 m

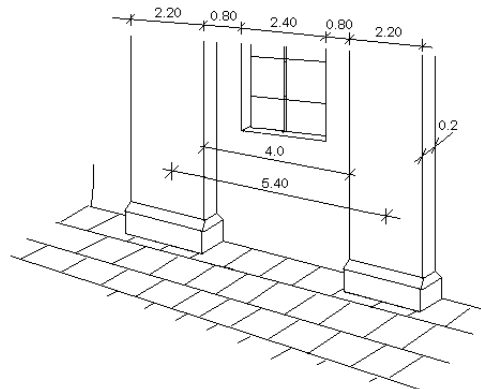

### 1.5. rozpoznawać techniki malarskie, ich zastosowanie, zasady ich wykonywania oraz rozróżniać materiały malarskie i pomocnicze,

czyli:

- rozpoznawać techniki malarskie według podziału jakościowego, np.: zwykłe, doborowe,
- rozpoznawać zastosowanie technik malarskich,
- rozpoznawać zasady wykonywania technik malarskich, np.: wapienna, krzemianowa, emulsyjna, olejna,
- rozróżniać materiały podstawowe i pomocnicze stosowane w robotach malarskich, np.: pigmenty, spoiwa.

### Przykładowe zadanie 5.

Powłoki wykonane w technice olejnej, w sposób przedstawiony na schemacie, określamy jako malowanie

A. uproszczone.

B. zwykłe.

C. doborowe.

D. wysokojakościowe.



Farba nawierzchniowa

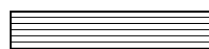

Farba podkładowa

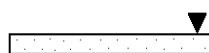

Szpachlówka

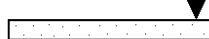

Szpachlówka



**1.6. wskazywać zasady złudzeń optycznych, dobierania barw, wzorów tapet, podziałów powierzchni oraz kolorystyki we wnętrzach,**

*czyli:*

- *wskazywać zasady złudzeń optycznych, np.: optycznego podwyższenia pomieszczenia,*
- *wskazywać zasady doboru barw i wzorów tapet w zależności od kształtu i przeznaczenia pomieszczenia,*
- *wskazywać dobór kolorystyki we wnętrzach w zależności od, np.: przeznaczenia pomieszczeń, użytkowników, geometrii pomieszczeń.*

**Przykładowe zadanie 6.**

Pionowe pasy zastosowane do malowania ścian pomieszczenia, jak na rysunku, stosuje się w celu optycznego

- A. podwyższenia pomieszczenia.
- B. obniżenia sufitu.
- C. wydłużenia pomieszczenia.
- D. zmniejszenia pomieszczenia.

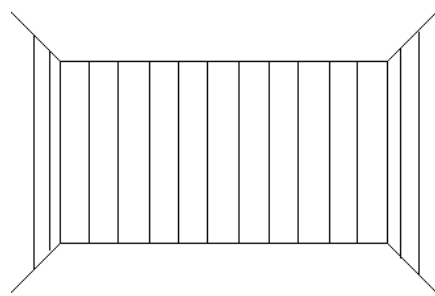

**1.7. odczytywać z dokumentacji projektowej rodzaje zastosowanej techniki malarskiej oraz kolorystykę pomieszczeń,**

*czyli:*

- *odczytywać z dokumentacji informacje dotyczące zastosowanych technik malarskich,*
- *odczytywać z dokumentacji informacje dotyczące kolorystyki pomieszczeń.*

**Przykładowe zadanie 7.**

Informacje dotyczące sposobu malowania wnętrz w budynkach o wyższym standardzie wykończenia, znajdują się w dokumentacji projektowej

- A. tylko w opisie technicznym.
- B. tylko w projekcie kolorystycznym.
- C. w kosztorysie i opisie technicznym.
- D. w kosztorysie i projekcie kolorystycznym.

**1.8. wykorzystywać normy oraz instrukcje producenta w zakresie dotyczącym farb, klejów do tapet, gruntowników oraz sposobów ich przygotowania,**

*czyli:*

- *wykorzystywać normy i instrukcje producenta dotyczące materiałów malarskich i tapeciarskich, np.: farb podkładowych, farb nawierzchniowych, gruntowników, klejów do tapet,*
- *wykorzystywać instrukcje producenta dotyczące przygotowania materiałów tapeciarskich, np.: tapet, klejów.*
- *wykorzystywać zalecenia w zakresie przygotowania materiałów pomocniczych w robotach malarskich i tapeciarskich np.: fluaty, impregnaty, materiały do usuwania starych powłok, merla, lakiery, szpachlówki.*

**Przykładowe zadanie 8.**

Maksymalna ilość wody dodanej do fabrycznie przygotowanej farby emulsyjnej **nie powinna** przekraczać

- A. 1%
- B. 2%
- C. 4%
- D. 5%

**1.9. rozpoznawać rodzaje tapet, ich zastosowanie oraz określać zasady przygotowania i mocowania tapet,**

*czyli:*

- *rozpoznawać rodzaje tapet, np.: zwykłe, winylowe, wodoodporne,*
- *określać zasady przygotowania tapet do układania na ścianie, np.: mierzenia, cięcia, dopasowania,*
- *określać zasady mocowania tapet, np. przyklejania tapet na styk i na zakład.*

**Przykładowe zadanie 9.**

Docięte odcinki tapety (bryty) powinny być

- A. równe wysokości tapetowanej ściany.
- B. dłuższe o 3 – 4 cm od wysokości tapetowanej ściany.
- C. dłuższe o 5 – 6 cm od wysokości tapetowanej ściany.
- D. dłuższe o 8 – 9 cm od wysokości tapetowanej ściany.

**1.10. odczytać z dokumentacji rodzaj zastosowanej tapety oraz układy tapety z uwzględnieniem jej wzoru,**

*czyli:*

- *odczytywać na podstawie dokumentacji rodzaje tapet, np.: tapeta z oddzielną warstwą wierzchnią,*
- *odczytywać z dokumentacji układ i wzór tapety, np. tapeta z raportem do pasowania.*

**Przykładowe zadanie 10.**

W dokumentacji technicznej zastosowano oznaczenie graficzne, przedstawione na rysunku, które dotyczy tapety

- A. całkowicie oddzielnej.
- B. z raportem do pasowania.
- C. bez raportu.
- D. z oddzielną warstwą wierzchnią.



## 2. Przetwarzać dane liczbowe i operacyjne, a w szczególności:

### 2.1. sporządzać zapotrzebowanie na materiały oraz rozliczenie materiałów,

czyli:

- *obliczać na podstawie przedmiaru i Katalogu Norm Rzeczowych potrzebną ilość materiałów malarskich i tapeciarskich, np.: tapety, farby,*
- *sporządzać na podstawie obliczeń zapotrzebowanie na materiały malarskie i tapeciarskie,*
- *rozliczać materiały po wykonaniu robót malarskich i tapeciarskich na podstawie obmiaru i Katalogu Norm Rzeczowych.*

#### Przykładowe zadanie 11.

Do pomalowania dwukrotnie farbą emulsyjną ściany o pow.  $32 \text{ m}^2$ , przy orientacyjnym zużyciu do jednokrotnego malowania  $0,125 \text{ l/m}^2$ , należy kupić

- A. 4 l farby.
- B. 6 l farby.
- C. 8 l farby.
- D. 10 l farby.

### 2.2. kalkulować koszty i obliczać należność za wykonaną pracę,

czyli:

- *obliczać wynagrodzenie za wykonaną pracę na podstawie norm, katalogów i cenników,*
- *kalkulować koszty wykonania zadania.*

#### Przykładowe zadanie 12.

Malarz pomalował ścianę o wymiarach 10 m długości i 2,5 m wysokości farbą emulsyjną. Cena pomalowania  $1 \text{ m}^2$  ściany wynosi 8 zł. Należność za wykonaną pracę wynosi

- A. 150 zł.
- B. 200 zł.
- C. 250 zł.
- D. 300 zł.

### 2.3. wskazywać zasady wykonywania pomiarów inwentaryzacyjnych, w zakresie niezbędnym do robót malarskich i tapeciarskich,

czyli:

- *wskazywać zasady wykonywania pomiarów inwentaryzacyjnych w zakresie robót malarskich i tapeciarskich, np.: mierzenia ścian, mierzenia stropów belkowych i kasetowych,*
- *wskazywać zasady dokonywania obmiaru i przedmiaru robót malarskich i tapeciarskich, np.: pomiaru w pomieszczeniach z otworami.*

**Przykładowe zadanie 13.**

W pomieszczeniach z otworami okiennymi i drzwiowymi, malowanych techniką wapienną i klejową wraz z nadprożami i ościeżami otworów, przy wykonywaniu obmiarów **nie potraca** się otworów

- A. które nie mają ościeżnic.
- B. o powierzchni do 3 m<sup>2</sup>.
- C. nie posiadających parapetu.
- D. o powierzchni do 1 m<sup>2</sup>.

**2.4. obliczać ilości poszczególnych składników farby na podstawie receptury,**

czyli:

- *obliczać ilości poszczególnych składników farby na podstawie receptury przygotowania farby podanej przez producenta.*

**Przykładowe zadanie 14.**

Wskaż ilość pigmentu potrzebną do przygotowania farby cementowej, jeżeli zawartość cementu w farbie wynosi 5kg, a pigment stanowi 5% ilości cementu.

- A. 0,25 kg
- B. 0,30 kg
- C. 0,35 kg
- D. 0,40 kg

**2.5. obliczać potrzebne ilości materiałów na podstawie danych z przedmiaru robót malarskich i tapeciarskich,**

czyli:

- *obliczać potrzebną ilość farby i tapety do wykonania określonych prac malarskich i tapeciarskich na podstawie danych z przedmiaru robót oraz Katalogu Norm Rzeczowych.*

**Przykładowe zadanie 15.**

Oblicz ilość farby olejnej potrzebną do jednokrotnego pomalowania lamperii na wysokość 1,5 m na ścianie o długości 10m, jeżeli zużycie farby przy malowaniu wynosi 0,1 litra/m<sup>2</sup>.

- A. 1,0 l
- B. 1,5 l
- C. 2,0 l
- D. 2,5 l

**3. Bezpiecznie wykonywać zadania zawodowe zgodnie z obowiązującymi przepisami bezpieczeństwa i higieny pracy, ochrony przeciwpożarowej oraz ochrony środowiska, a w szczególności:**

**3.1. wskazywać zagrożenia dla życia i zdrowia podczas wykonywania robót budowlanych,**

*czyli:*

- *wskazywać zagrożenia dla życia i zdrowia pracowników wynikające z nieprzestrzegania przepisów bezpieczeństwa i higieny pracy podczas wykonywania robót malarskich i tapeciarskich.*

**Przykładowe zadanie 16.**

Podczas wykonywania robót budowlanych na rusztowaniach pracownik narażony jest przede wszystkim na

- A. skaleczenie.
- B. oparzenie skóry.
- C. upadek z wysokości.
- D. zatrucie pokarmowe.

**3.2. wskazywać zasady udzielania pierwszej pomocy przedlekarskiej,**

*czyli:*

- *wskazywać zasady udzielenia pomocy przedlekarskiej, np.: przy złamaniach, poparzeniach.*

**Przykładowe zadanie 17.**

W przypadku złamania kości pomoc przedlekarska polega na

- A. podaniu środków przeciwbólowych.
- B. unieruchomieniu kości i sąsiadującego stawu.
- C. wykonaniu opatrunku uciskowego.
- D. unieruchomieniu złamanej kości i dwóch sąsiadujących stawów.

**3.3. dobierać właściwe narzędzia i sprzęt do wykonywania prac oraz przewidywać skutki niewłaściwej obsługi maszyn i sprzętu,**

*czyli:*

- *dobierać narzędzia i sprzęt do wykonywania robót malarskich i tapeciarskich w zależności od rodzaju materiału i rodzaju podłoża, np.: pędzle, sprzęt zmechanizowany, wałki,*
- *przewidywać skutki wynikające z niewłaściwej obsługi maszyn i sprzętu, np.: zagrożenia dla życia i zdrowia pracowników, dla trwałości sprzętu i narzędzi, dla jakości wykonywanych prac.*

**Przykładowe zadanie 18.**

Stosowanie pistoletu natryskowego **nie jest** dozwolone do malowania farbami opartymi na lotnych rozpuszczalnikach, ponieważ zagraża to

- A. pożarem lub wybuchem.
- B. zapchaniem dyszy pistoletu.
- C. zatruciem pracownika.
- D. zlewaniem się farby na powierzchni malowanej.

**3.4. wskazywać zagrożenia dla życia i zdrowia podczas wykonywania prac malarskich i tapeciarskich,**

czyli:

- *wskazywać zagrożenia dla życia i zdrowia podczas wykonywania prac malarskich, np.: pylica płuc, zaproszenie oka,*
- *wskazywać zagrożenia dla życia i zdrowia podczas wykonywania prac tapeciarskich, np.: upadek z pomostu roboczego.*

**Przykładowe zadanie 19.**

Powłok z farb miniowych **nie można** usuwać metodą szlifowania na sucho, ponieważ zagraża to

- A. pylicą płuc.
- B. zatruciem.
- C. zaproszeniem oka.
- D. poparzeniem.

**3.5. dobierać środki ochrony indywidualnej oraz obuwie i odzież roboczą do wykonywania prac malarskich i tapeciarskich,**

czyli:

- *dobierać środki ochrony indywidualnej podczas wykonywania robót malarskich i tapeciarskich, np.: rękawice, okulary ochronne,*
- *dobierać środki ochrony indywidualnej przy stosowaniu aparatów natryskowych, np.: maskę ochronną, okulary ochronne.*

**Przykładowe zadanie 20.**

Malarz pokrywający powierzchnię ścian i sufitów farbą klejową z użyciem aparatu natryskowego, oprócz ubrania roboczego, powinien być wyposażony w

- A. okulary ochronne, maskę ochronną i rękawice ochronne.
- B. okulary ochronne i rękawice ochronne.
- C. maskę ochronną.
- D. rękawice ochronne.

### 3. Wymagania egzaminacyjne z przykładami zadań do części II

Absolwent powinien umieć:

1. Czytać ze zrozumieniem informacje przedstawione w formie opisów, instrukcji, tabel, wykresów, a w szczególności:

1.1. rozróżniać podstawowe pojęcia i terminy z obszaru funkcjonowania gospodarki oraz prawa pracy, prawa podatkowego i przepisów regulujących podejmowanie i wykonywanie działalności gospodarczej,

czyli:

- rozróżniać pojęcia z obszaru funkcjonowania gospodarki, np.: rynek, popyt, podaż, bezrobocie, inflacja,
- rozróżniać pojęcia z zakresu prawa pracy, np.: umowa o pracę, urlop, wynagrodzenie za pracę,
- rozróżniać pojęcia z zakresu prawa podatkowego, np.: podatek dochodowy, podatek VAT, akcyza, PIT,
- rozróżniać pojęcia z obszaru podejmowania i prowadzenia działalności gospodarczej, np.: REGON, numer identyfikacji podatkowej-NIP, rachunek bankowy.

#### Przykładowe zadanie 1.

Poprzez określenie płacy brutto należy rozumieć kwotę wynagrodzenia pracownika

- A. bez podatku dochodowego.
- B. określoną w umowie o pracę.
- C. obliczoną do wypłaty.
- D. pomniejszoną o składki ZUS.

1.2. rozróżniać dokumenty związane z zatrudnieniem oraz podejmowaniem i wykonywaniem działalności gospodarczej,

czyli:

- rozróżniać dokumenty związane z zatrudnieniem, np.: umowa o pracę, Kodeks Pracy, deklaracja ZUS,
- rozróżniać dokumenty związane z działalnością gospodarczą, np.: polecenie przelewu, faktura, deklaracja podatkowa.

#### Przykładowe zadanie 2.

Jak nazywa się przedstawiony na rysunku dokument regulujący rozliczenie bezgotówkowe?

- A. Czek potwierdzony.
- B. Polecenie przelewu.
- C. Faktura VAT.
- D. Weksel prosty.

normalna czcionka  
Pismo maszynowe: duże drukowane litery, każda w osobnej kratce  
Pismo odręczne: wypisać długopisem mocno dociskając  
\* niepotrzebne skreślić

Polecenie przelewu / wypłata gotówkowa

31-10029-KNO BP 04.2011

nr rachunku zlecającego (przelew) / kwota słownie (wpięta)	1543596-194-65-8-4
nr rachunku odbiorcy	10302788458247-170-4-4
kwota	1250
waluta	PLN
tytułem	ZAPŁATA FAKTURY VAT 213/03
tytułem cd.	

06

Oplata:

pieczęć, data i podpis(z) zlecającego na ostatnim blankiecie

### **1.3. identyfikować i analizować informacje dotyczące wymagań i uprawnień pracownika, pracodawcy, bezrobotnego i klienta,**

czyli:

- *identyfikować i analizować obowiązki i uprawnienia pracownika określone w Kodeksie Pracy, umowie o pracę, np.: prawo do urlopu, czas pracy, wynagrodzenie za pracę,*
- *identyfikować i analizować obowiązki i uprawnienia pracodawcy określone w Kodeksie Pracy, umowie o pracę, względem ZUS, urzędu skarbowego, np.: terminowe wypłacanie wynagrodzeń, odprowadzanie składek ubezpieczenia zdrowotnego i emerytalnego, zapewnienie bezpiecznych warunków pracy,*
- *identyfikować i analizować obowiązki i uprawnienia bezrobotnego na podstawie Ustawy o zatrudnieniu i przeciwdziałaniu bezrobociu, np.: rejestracja w biurze pracy, zasady pobierania zasiłku, oferty pracy dla bezrobotnych, w tym bezrobotnych absolwentów,*
- *identyfikować i analizować obowiązki i uprawnienia klienta podane w umowach kupna-sprzedaży, z tytułu gwarancji, reklamacji przy zakupach towarów i usług.*

#### **Przykładowe zadanie 3.**

Na podstawie której z wymienionych poniżej umów, przysługuje pracownikowi prawo do urlopu wypoczynkowego?

- A. Umowy – zlecenia.
- B. Umowy o dzieło.
- C. Umowy o pracę.
- D. Umowy agencyjnej.

## **2. Przetwarzać dane liczbowe i operacyjne, a w szczególności:**

### **2.1. analizować informacje związane z podnoszeniem kwalifikacji, poszukiwaniem pracy i zatrudnieniem oraz podejmowaniem i wykonywaniem działalności gospodarczej,**

czyli:

- *analizować oferty urzędów pracy, placówek doskonalących w zawodzie oraz oferty kursów zawodowych, dla podnoszenia kwalifikacji zawodowych i dostosowania ich do potrzeb rynku pracy,*
- *analizować oferty zakładów pracy, urzędów pracy, biur pośrednictwa dotyczące poszukiwania pracownika i zatrudnienia, przedstawione w formie ogłoszeń prasowych, internetowych, tablic ogłoszeń,*
- *analizować informacje związane z podejmowaniem i wykonywaniem działalności gospodarczej zawarte, np.: w Kodeksie spółek handlowych, danych z urzędu pracy na temat lokalnego rynku pracy, zapotrzebowania na usługi i towary.*



#### **Przykładowe zadanie 4.**

W lokalnej prasie ukazało się ogłoszenie następującej treści:

Firma z kapitałem zagranicznym specjalizująca się w wyposażeniu warsztatów i magazynów w sprzęt techniczny *poszukuje kandydata na stanowisko*

#### **MAGAZYNIERA**

##### **WYMAGANIA:**

- *wykształcenie średnie techniczne,*
- *obsługa komputera,*
- *znajomość języka niemieckiego.*

*Ponadto mile widziane jest:*

- *doświadczenie na podobnym stanowisku.*
- *prawo jazdy kategorii B.*

Oferty wraz z listem motywacyjnym, życiorysem i zdjęciem w terminie dwóch tygodni od daty ukazania się ogłoszenia prosimy przysyłać na adres:

Firma „TECHNOPOL” 30-999 NIEZNAŃÓW ul. Warsztatowa 1.

Wymagania stawiane przez firmę spełnia osoba, która ukończyła

- A. technikum budowlane, pracuje w magazynie i ma prawo jazdy kat. B.
- B. technikum elektryczne, ma prawo jazdy kat. B i zna język niemiecki.
- C. technikum chemiczne, korzysta z komputera i pracowała jako magazynier.
- D. technikum mechaniczne, obsługuje komputer i zna język niemiecki.

#### **2.2. sporządzać dokumenty związane z poszukiwaniem pracy i zatrudnieniem oraz podejmowaniem i wykonywaniem działalności gospodarczej,**

*czyli:*

- *sporządzać dokumenty związane z poszukiwaniem pracy i zatrudnieniem, np.: list intencyjny, list motywacyjny, curriculum vitae,*
- *sporządzić dokumenty niezbędne przy uruchamianiu indywidualnej działalności gospodarczej, np.: wniosek o zarejestrowanie firmy, zgłoszenie do urzędu statystycznego o nadanie numeru REGON i urzędu skarbowego o przyznanie numeru identyfikacji podatkowej-NIP,*
- *sporządzić dokumenty związane z wykonywaniem działalności gospodarczej, np.: zgłoszenie do ZUS, polecenie przelewu, fakturę, księgę przychodów i rozchodów.*

**Przykładowe zadanie 5.**

Na jaką kwotę w zł hotel wystawi fakturę firmie za korzystanie z noclegu przez dwóch jej pracowników podczas służbowego wyjazdu?

Nazwa usługi	J.M.	Ilość osób	Cena jedn.	Wartość netto	VAT	Wartość VAT	Wartość brutto
Nocleg w hotelu „Azalia”	jedna doba	2	100,00 zł	200,00 zł	7 %	14 zł	zł
Razem:				200,00 zł	7 %	14 zł	zł
W tym:					zw 22% 7% 0%	14 zł	
<b>Do zapłaty:</b>							<b>zł</b>

A. 107 zł

B. 114 zł

C. 207 zł

D. 214 zł

**2.3. rozróżniać skutki wynikające z nawiązania i rozwiązania stosunku pracy,**

czyli:

- rozróżniać skutki zawarcia umowy o pracę, umowy zlecenia, umowy o dzieło, np.: opłaty składek na ubezpieczenie społeczne i zdrowotne, prawo do urlopu, wysokość podatku,
- rozróżniać skutki rozwiązania umowy o pracę z zachowaniem okresu wypowiedzenia, bez wypowiedzenia, niezgodne z prawem, np.: przywrócenie do pracy,
- rozróżniać skutki zawarcia i rozwiązania umowy o pracę dla pracodawcy, np.: wystawienie świadectwa pracy, odprowadzanie składek pracowniczych, płacenie podatków, ustalenie wymiaru urlopów, wypłacanie zaliczek.

### Przykładowe zadanie 6.

Jaka kwota wynagrodzenia brutto w zł zostanie naliczona pracownikowi za miesiąc pracy, zatrudnionemu w HURTOWNI „AS” s.a. na podstawie umowy o pracę?

- A. 2 400 zł
- B. 1 600 zł
- C. 1 200 zł
- D. 240 zł

HURTOWNIA „AS” s.a. ul. Wiosenna 1 <i>/pieczęć nagłówek pracodawcy/</i> 60-623 Poznań <i>/numer REGON – EKD/</i> 012 775 62	Poznań 2003.01.06 <i>/miejscowość i data/</i>
<b>UMOWA O PRACĘ</b>	
zawarta w dniu ..... 6 stycznia 2003 roku .....	
<i>/data zawarcia umowy/</i>	
między ..... Markiem Nowakiem - prezesem .....	
<i>/imię i nazwisko pracodawcy lub osoby reprezentującej pracodawcę albo osoby upoważnionej do składania oświadczeń w imieniu pracodawcy/</i>	
a ..... Anna Jabłońska, Poznań ul. Biała 12 .....	
<i>/imię i nazwisko pracownika oraz jego miejsce zameldowania/</i>	
zawarta na ..... czas nieokreślony .....	
<i>/okres próbny, czas nieokreślony, czas określony, czas wykonywania określonej pracy/</i>	
1. Strony ustalają następujące warunki zatrudnienia:	
1) rodzaj umówionej pracy: ..... sprzedawca .....	
<i>/stanowisko, funkcja, zawód, specjalność/</i>	
2) miejsce wykonywania pracy: ..... sprzedawca w Hurtowni „AS” .....	
3) wymiar czasu pracy: ..... etat – 40 godz. tygodniowo .....	
4) wynagrodzenie: ..... 2000 zł /słownie dwa tysiące zł/ + premia .....	
regulaminowa 20% wynagrodzenia zasadniczego .....	
5) inne warunki zatrudnienia: ..... brak .....	
.....	
2. Dzień rozpoczęcia pracy: ..... 06. stycznia 2003. roku .....	
06.01. 2003	
<i>A. Jabłońska</i>	<i>MNowak</i>
<i>/data i podpis pracownika/</i>	<i>/podpis pracodawcy lub osoby reprezentującej pracodawcę albo osoby upoważnionej do składania oświadczeń w imieniu pracodawcy/</i>

## 4. Odpowiedzi do przykładowych zadań

### Część I

Zadanie 1: C	Zadanie 2: B	Zadanie 3: A	Zadanie 4: C
Zadanie 5: B	Zadanie 6: A	Zadanie 7: D	Zadanie 8: D
Zadanie 9: C	Zadanie 10: D	Zadanie 11: C	Zadanie 12: B
Zadanie 13: B	Zadanie 14: A	Zadanie 15: B	Zadanie 16: C
Zadanie 17: D	Zadanie 18: C	Zadanie 19: B	Zadanie 20: A

### Część II

Zadanie 1: B	Zadanie 2: B	Zadanie 3: C	Zadanie 4: D	Zadanie 5: D
Zadanie 6: A				



### III. ETAP PRAKTYCZNY EGZAMINU

#### 1. Organizacja i przebieg

Etap praktyczny egzaminu może być zorganizowany w szkole lub innej placówce wskazanej przez okręgową komisję egzaminacyjną.

W dniu egzaminu powinieneś zgłosić się w szkole/placówce na 30 minut przed godziną jego rozpoczęcia. Powinieneś posiadać dokument potwierdzający Twoją tożsamość i numer ewidencyjny PESEL.

Przed wejściem do sali egzaminacyjnej będziesz poproszony o potwierdzenie gotowości przystąpienia do etapu praktycznego egzaminu.

Słuchaj uważnie informacji przewodniczącego zespołu egzaminacyjnego, który będzie omawiał regulamin przebiegu etapu praktycznego egzaminu.

**Po potwierdzeniu gotowości przystąpienia do etapu praktycznego wylosujesz arkusz egzaminacyjny z zadaniem egzaminacyjnym.**

**Arkusz egzaminacyjny zawiera:**

- nazwę i symbol cyfrowy zawodu, w którym odbywa się etap praktyczny egzaminu,
- zadanie egzaminacyjne z dokumentacją do jego wykonania,
- „Instrukcję dla zdającego” (instrukcja zawiera informacje o liczbie stron arkusza egzaminacyjnego oraz wskazania dotyczące wykonywania zadania),
- formularz pt. „PLAN DZIAŁANIA”,
- miejsce na obliczenia, rysunki lub szkice.

Przeczytaj uważnie „Instrukcję dla zdającego” w arkuszu egzaminacyjnym i sprawdź, czy Twój arkusz jest kompletny i czy nie ma w nim usterek. Wykonaj polecenia zawarte w „Instrukcji dla zdającego”.

Następnie zapoznaj się z treścią zadania egzaminacyjnego, dokumentacją do jego wykonania, stanowiskiem egzaminacyjnym oraz instrukcjami obsługi maszyn i urządzeń znajdujących się na stanowisku pracy. Czas na te czynności wynosi 20 minut i nie jest wliczany do czasu etapu praktycznego. Dobrze wykorzystaj ten czas!

Czas trwania etapu praktycznego egzaminu w zawodzie malarz-tapeciarz wynosi 180 minut (3 godziny zegarowe). W ciągu tego czasu musisz wykonać zadanie egzaminacyjne, które obejmuje:

- zaplanowanie przez Ciebie działań związanych z wykonaniem zadania i zapisanie ich w formularzu „PLAN DZIAŁANIA” – na tę część zadania przeznacz około 20 minut,
- zorganizowanie stanowiska pracy odpowiednio do zaplanowanych działań – na tę część zadania przeznacz około 20 minut,
- wykonanie operacji technologicznych, w tym czynności pozwalających na uzyskanie zamierzonego efektu, zgodnie z warunkami określonymi w zadaniu, zajmie Ci najwięcej czasu; powinieneś też pamiętać o uporządkowaniu stanowiska pracy,
- zaprezentowanie efektu wykonanego zadania z uwzględnieniem uzasadnienia sposobu wykonania oraz oceny jakości wykonania – na tę część zadania będziesz miał około 10 minut.

### **Pamiętaj!**

Zadanie musisz wykonać samodzielnie i w przewidzianym czasie.

Powinieneś wykonywać czynności z zachowaniem przepisów bezpieczeństwa i higieny pracy oraz ochrony przeciwpożarowej, a także:

- zwracaj uwagę na ład i porządek na stanowisku pracy,
- uporządkuj stanowisko po wykonaniu zadania,
- zgłoś przewodniczącemu zespołu egzaminacyjnego gotowość do zaprezentowania efektu wykonanego zadania.

Podczas wykonywania zadania egzaminacyjnego przewodniczący i członkowie zespołu egzaminacyjnego będą oceniać na bieżąco Twoją pracę i nie będą mogli udzielać Ci żadnych wskazówek.

Przewodniczący może przerwać egzamin, jeżeli Twoje działania zagrażają bezpieczeństwu Twojemu lub obecnych w sali egzaminacyjnej osób.

**Jeśli wcześniej zakończyłeś wykonywanie zadania, zgłoś ten fakt przez podniesienie ręki.**

## 2. Wymagania egzaminacyjne i ogólne kryteria oceniania

Etap praktyczny egzaminu obejmuje praktyczne umiejętności z zakresu kwalifikacji w zawodzie, objęte tematem:

1. Wykonanie określonych prac malarskich na wyznaczonym fragmencie ścianyadaną techniką.

Absolwent powinien umieć:

1. Planować czynności związane z wykonaniem zadania:

- 1.1. sporządzić plan działania,
- 1.2. sporządzić wykaz niezbędnych surowców, materiałów, sprzętu kontrolno-pomiarowego, narzędzi,
- 1.3. wykonać niezbędne obliczenia, rysunki lub szkice pomocnicze.

czyli:

- zaplanować wykonanie zadania i zapisać w formularzu pod nazwą „PLAN DZIAŁANIA”, wszystkie kolejne czynności niezbędne do wykonania określonych prac malarskich na wyznaczonym fragmencie ściany,
- sporządzić w formularzu pod nazwą „PLAN DZIAŁANIA”, wykaz materiałów, narzędzi i sprzętu kontrolno-pomiarowego niezbędnych do wykonania malowania fragmentu ściany,
- wykonać w formularzu pod nazwą „PLAN DZIAŁANIA”, niezbędne obliczenia i rysunki.

Egzaminatorzy będą oceniać:

- zapisanie kolejnych czynności,
- sporządzenie wykazu materiałów i surowców,
- sporządzenie wykazu narzędzi i sprzętu,,
- wykonanie wykazu niezbędnego sprzętu kontrolno-pomiarowego,
- wykonanie obliczeń materiałowych,
- wykonanie szkicu lub rysunku.

2. Organizować stanowisko pracy:

- 2.1. zgromadzić i rozmieścić na stanowisku pracy materiały, narzędzia, urządzenia i sprzęt, zgodnie z zasadami bezpieczeństwa i higieny pracy oraz ochrony przeciwpożarowej,
- 2.2. sprawdzić stan techniczny maszyn, urządzeń i sprzętu,
- 2.3. dobrać odzież roboczą i środki ochrony indywidualnej.

czyli:

- dobrać odzież roboczą i zastosować środki ochrony indywidualnej,
- zgromadzić i rozmieścić na stanowisku pracy materiały potrzebne do pomalowania fragmentu ściany,
- zgromadzić i rozmieścić na stanowisku pracy narzędzia, urządzenia i sprzęt, zgodnie z zasadami bezpieczeństwa i higieny pracy oraz ochrony przeciwpożarowej,
- sprawdzić stan techniczny maszyn, urządzeń i sprzętu,
- zabezpieczyć podłogę i inne elementy przed zabrudzeniem.

Egzaminatorzy będą oceniać:

- dobranie ubrania ochronnego,
- rozmieszczenie na stanowisku materiałów,

- *rozmieszczenie na stanowisku pracy narzędzi, urządzeń i sprzętu,*
- *sprawdzenie stanu technicznego maszyn, urządzeń i sprzętu,*
- *zastosowanie zabezpieczeń przed zabrudzeniem.*

**3. Wykonać zadanie praktyczne z zachowaniem przepisów bezpieczeństwa i higieny pracy, ochrony przeciwpożarowej oraz ochrony środowiska i wykazać się umiejętnościami objętymi tematem:**

**3.1. Wykonanie określonych prac malarskich na wyznaczonym fragmencie ściany w zadanej technice:**

- 3.1.1. przygotować podłoże,**
- 3.1.2. przygotować farby o zadanej barwie,**
- 3.1.3. wykonać badanie jakości farby,**
- 3.1.4. wykonywać właściwe powłoki malarskie zgodnie z zasadami określonej techniki,**
- 3.1.5. poprawnie posługiwać się narzędziami,**
- 3.1.6. kontrolować na bieżąco jakość robót i usuwać usterki,**
- 3.1.7. utrzymywać ład i porządek na stanowisku pracy,**
- 3.1.8. wykonać zadanie w przewidzianym czasie,**
- 3.1.9. uporządkować stanowisko pracy, oczyścić narzędzia i sprzęt, rozliczyć materiały, zagospodarować odpady.**

*czyli:*

- *przygotować i zagruntować podłoże pod malowanie zadaną techniką,*
- *przygotować farbę o zadanej barwie,*
- *wykonać badanie jakości farby przez próbę malowania,*
- *nanosić warstwy farby zgodnie z wymaganą techniką,*
- *kontrolować na bieżąco jakość robót i usuwać usterki,*
- *utrzymywać ład i porządek na stanowisku pracy,*
- *uporządkować stanowisko pracy, oczyścić narzędzia i sprzęt, rozliczyć materiały.*

**Egzaminatorzy będą oceniać:**

- *przygotowanie i zagruntowanie podłoża,*
- *przygotowanie farby o zadanej barwie,*
- *przeprowadzenie badania jakości farby,*
- *wykonanie malowania,*
- *usuwanie usterek na bieżąco,*
- *utrzymanie porządku na stanowisku pracy,*
- *uporządkowanie stanowiska pracy po wykonaniu zadania, oczyszczenie narzędzi i sprzętu, odłożenie ich na miejsce, rozliczenie materiałów.*

**4. Prezentować efekt wykonanego zadania**

**4.1. uzasadnić sposób wykonania zadania,**

**4.2. ocenić jakość wykonanego zadania.**

*czyli:*

- *uzasadnić sposób przygotowania powierzchni ściany i malowania,*
- *ocenić jakość wykonanego malowania w odniesieniu do wymagań, np.: wygląd powłoki malarskiej, jednolitość barwy, siłę krycia, odporność na ścieranie.*

**Egzaminatorzy będą oceniać:**

- *uzasadnienie doboru narzędzi, sposobu przygotowania podłoża i farby,*
- *poprawność oceny jakości malowania w odniesieniu do wymagań.*



**Etap praktyczny egzaminu obejmuje praktyczne umiejętności z zakresu kwalifikacji w zawodzie, objęte tematem:**

**2. Wykonanie określonych prac tapeciarskich na wyznaczonym fragmencie ściany, określonym rodzajem tapety.**

**Absolwent powinien umieć:**

**1. Planować czynności związane z wykonaniem zadania:**

**1.1. sporządzić plan działania,**

**1.2. sporządzić wykaz niezbędnych surowców, materiałów, sprzętu kontrolno - pomiarowego, narzędzi,**

**1.3. wykonać niezbędne obliczenia, rysunki lub szkice pomocnicze.**

*czyli :*

- *zapisać w formularzu pod nazwą „PLAN DZIAŁANIA” wszystkie operacje niezbędne przy tapetowaniu ściany,*
- *sporządzić w formularzu pod nazwą „PLAN DZIAŁANIA”, wykaz niezbędnych materiałów potrzebnych przy tapetowaniu zadanego fragmentu ściany,*
- *sporządzić w formularzu pod nazwą „PLAN DZIAŁANIA”, wykaz przyborów pomiarowo-kontrolnych i wykaz narzędzi podstawowych i pomocniczych niezbędnych przy tapetowaniu,*
- *wykonać pomocniczy szkic położenia tapetowanej powierzchni w formularzu pod nazwą „PLAN DZIAŁANIA”,*
- *obliczyć potrzebną ilość rolek tapety kleju i materiałów pomocniczych.*

**Egzaminatorzy będą oceniać:**

- *zapisanie kolejnych czynności,*
- *sporządzenie wykazu niezbędnych materiałów,*
- *sporządzenie wykazu narzędzi i sprzętu,*
- *ustalenie wykazu niezbędnego sprzętu kontrolno-pomiarowego,*
- *obliczenie ilości materiałów,*
- *wykonanie szkicu położenia tapetowanej powierzchni.*

**2. Organizować stanowisko pracy:**

**2.1. zgromadzić i rozmieścić na stanowisku pracy materiały, narzędzia, urządzenia i sprzęt, zgodnie z zasadami bezpieczeństwa i higieny pracy oraz ochrony przeciwpożarowej,**

**2.2. sprawdzić stan techniczny maszyn, urządzeń i sprzętu,**

**2.3. dobrać odzież roboczą i środki ochrony indywidualnej.**

*czyli:*

- *zgromadzić i rozmieścić na stanowisku pracy materiały, narzędzia, urządzenia i sprzęt potrzebne do wykonania tapetowania np. tapetę, klej, pędzle, stół, drabinę,*
- *sprawdzić stan techniczny narzędzi i sprzętu,*
- *dobrać ubranie, nakrycie głowy i rękawice.*

**Egzaminatorzy będą oceniać:**

- *rozmieszczenie na stanowisku materiałów, narzędzi i sprzętu,*
- *sprawdzenie stanu technicznego narzędzi i sprzętu,*
- *dobranie ubrania ochronnego, nakrycia głowy i rękawic.*

**3. Wykonać zadanie praktyczne z zachowaniem przepisów bezpieczeństwa i higieny pracy, ochrony przeciwpożarowej i ochrony środowiska i wykazać się umiejętnościami objętymi tematem:**

**3.2. Wykonanie określonych prac tapeciarskich na wyznaczonym fragmencie ściany, określonym rodzajem tapety:**

- 3.2.1. przygotować podłoże,**
- 3.2.2. przygotować klej według instrukcji producenta,**
- 3.2.3. przygotować tapetę,**
- 3.2.4. przyklejać tapetę zgodnie z zasadami,**
- 3.2.5. poprawnie posługiwać się narzędziami,**
- 3.2.6. kontrolować na bieżąco jakość robót i usuwać usterki,**
- 3.2.7. utrzymywać ład i porządek na stanowisku pracy,**
- 3.2.8. wykonać zadanie w przewidzianym czasie,**
- 3.2.9. uporządkować stanowisko pracy, oczyścić narzędzia i sprzęt, rozliczyć materiały, zagospodarować odpady.**

*czyli:*

- *zagruntować klejem podłoże pod tapetę,*
- *przygotować klej do tapetowania według instrukcji producenta,*
- *odmierzyć i dociąć bryty tapety,*
- *posmarować tapetę klejem, złożyć i pozostawić na czas nasączenia od 5 do 20 minut,*
- *przyłożyć tapetę do powierzchni ściany, przykleić i docisnąć wałkiem,*
- *sprawdzać jakość robót i usuwać na bieżąco usterki,*
- *utrzymywać porządek na stanowisku pracy,*
- *uporządkować stanowisko po wykonaniu zadania, oczyszczone narzędzia i sprzęt odłożyć na miejsce przechowywania, rozliczyć materiały.*

**Egzaminatorzy będą oceniać:**

- *przygotowanie i zagruntowanie podłoża pod tapetowanie,*
- *przygotowanie kleju według instrukcji producenta,*
- *odmierzanie i docinanie brytów tapety,*
- *smarowanie klejem i składanie tapety,*
- *przyklejanie tapety,*
- *sprawdzanie na bieżąco jakości robót i usuwanie usterek,*
- *utrzymywanie porządku na stanowisku pracy,*
- *uporządkowanie stanowiska po wykonaniu zadania, oczyszczenie narzędzi i sprzętu, odłożenie ich na miejsce, rozliczenie materiałów.*

**4. Prezentować efekt wykonanego zadania.**

**4.1. uzasadnić sposób wykonania zadania,**

**4.2. ocenić jakość wykonanego zadania.**

*czyli:*

- *uzasadnić sposób tapetowania ściany uwzględniając warunki wykonania zadania,*
- *ocenić jakość wykonanego tapetowania danego fragmentu ściany.*

**Egzaminatorzy oceniać będą:**

- *uzasadnienie sposobu tapetowania ściany,*
- *poprawność oceny jakości wykonanego tapetowania w odniesieniu do dokumentacji.*

### 3. Przykład zadania praktycznego do tematu:

#### 1. Wykonanie określonych prac malarskich na wyznaczonym fragmencie ściany określonym rodzajem farby i określoną techniką.

Przeznaczone do naprawy podłoże ściany o powierzchni  $6,00 \text{ m}^2$ , uprzednio pomalowane techniką emulsyjną dowolnym kolorem, napraw, przygotuj i wykonaj na nim, przy użyciu pędzla ławkowca, malowanie zwykłe dwukrotne farbą emulsyjną Polinit o barwie zielonej, z zachowaniem fasety o wymiarach jak na rysunku 1 (załącznik 1). Podczas realizacji zadania przestrzegaj warunków technicznych wykonania i odbioru robót malarskich, instrukcji producenta oraz przepisów bezpieczeństwa i higieny pracy. Przy wykonywaniu obliczeń ilości materiałów należy przyjąć normę dla farby  $0,125 \text{ litra/m}^2$ . Czas przeznaczony na wykonanie zadania wynosi 180 minut.

Załącznik nr 1.

Rysunek 1. Sposób malowania ściany.

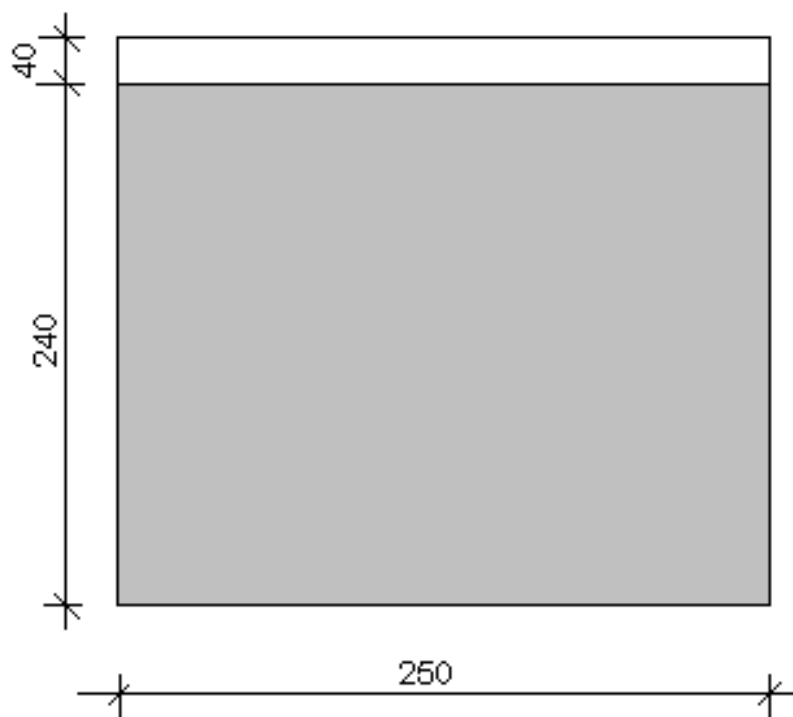

## Instrukcja do wykonania zadania

### Aby bezpiecznie i poprawnie wykonać zadanie:

1. Zaplanuj naprawę i przygotowanie podłoża oraz wykonanie malowania ściany i zapisz w formularzu PLAN DZIAŁANIA kolejne czynności.
2. Przy planowaniu i wykonywaniu robót korzystaj z załączonej dokumentacji (załącznik 1 i 2) oraz dostępnych na stanowisku: normy PN-69/B-10280 „Roboty malarskie budowlane farbami wodnymi i wodorozcieńczalnymi farbami emulsyjnymi” i poradników „Vademecum budowlane” wydawnictwo „Arkady” Warszawa 2001 oraz „Nowy poradnik majstra budowlanego” wydawnictwo „Arkady” Warszawa 2003.
3. Przy wykonywaniu obliczeń ilości materiałów korzystaj z załączonego rysunku i odpowiednich norm zużycia materiałów zawartych w Katalogu Nakładów Rzeczowych 2-02 oraz instrukcji producenta lub przyjmując zużycie farby 0,125 litra/m<sup>2</sup>. Możesz wykonać dodatkowo szkic pomocniczy.
4. Zorganizuj stanowisko pracy, czyli pobierz z magazynu materiały i narzędzia na podstawie zapisanego w formularzu wykazu i ilości materiałów obliczonych na etapie planowania.
5. Materiały i narzędzia zgromadź w pomieszczeniu przeznaczonym na wykonanie zadania i rozmieść tak by nie przeszkadzały podczas pracy.
6. Pobierz z magazynu środki ochrony indywidualnej niezbędne przy malowaniu ściany. Sprawdź stan techniczny narzędzi i urządzeń.
7. Oceń stan podłoża.
8. Dokonaj naprawy i przygotowania podłoża.
9. Wykonaj malowanie zadanego fragmentu ściany zgodnie z załączoną dokumentacją, zasadami technologicznymi i warunkami technicznymi wykonania i odbioru, przy zachowaniu zasad bezpieczeństwa i higieny pracy.
10. Na wykonanie zadania egzaminacyjnego przeznaczone jest 180 minut.
11. Po skończeniu zadania uporządkuj stanowisko pracy, dokonaj rozliczenia zużycia materiałów i zgłoś wykonanie zadania egzaminatorowi.
12. Dokonaj prezentacji, tj. przedstaw i uzasadnij sposób przygotowania powierzchni i malowania ściany oraz oceń wykonanie zadania w odniesieniu do wymagań.

## INSTRUKCJA PRODUCENTA

### **Farba emulsyjna: *Emulsja akrylowa do ścian i sufitów.***

**Zastosowanie:** Do malowania ścian i sufitów wewnątrz pomieszczeń. Ekonomiczna i ekologiczna, posiada atest higieniczny PZH, zapewnia ścianom oddychanie, dzięki czemu nie tworzą się pęcherze. Zapewnia łagodny zapach.

**Narzędzia:** Do nanoszenia można stosować: pędzle, wałki i aparaty natryskowe.

**Opakowania:** Kubły: 10 - litrowe, 5 - litrowe.

**Zużycie:** Średnio zużywa się 0,125 kg farby na 1 m<sup>2</sup> przy jednokrotnym malowaniu.

**Czas schnięcia:** 2 godziny.

### **Przygotowanie powierzchni**

1. Powierzchnie do malowania muszą być zwarte, czyste i suche (świeże tynki po 3 ÷ 4 tygodniach sezonowania).
2. Przygotowanie ogólne: usuń powłoki farb klejowych i kredowych oraz słabo związaną lub złuszczyjącą się farbę. Zmyj powierzchnię czystą wodą w celu usunięcia pylistych pozostałości i kurzu. Zabrudzenia i tłuszcz zmyj wodą z detergentem, a następnie przemyj czystą wodą. Poczekaj do wyschnięcia.
3. Powierzchnie zagrzybione oczyść np. za pomocą szpachelki, a następnie zastosuj odpowiedni środek grzybobójczy.
4. Wszelkie uszkodzenia powierzchni wypełnij gipsową masą szpachlową, a następnie wyrównaj i wygładź po wyschnięciu.

### **Malowanie**

1. Przed malowaniem farbę należy dokładnie wymieszać.
2. Zalecane metody malowania pędzel, wałek i natrysk pneumatyczny (tradycyjny).
3. Dobór narzędzi: stosuj wałki naturalne z wełny owczej (np. moherowe), welurowe i sznurkowe z krótkim włosiem lub pędzle z włosa sztucznego (np. poliestrowego lub innych mieszanek syntetycznych). Do powierzchni strukturalnych stosuj wałki z długim włosiem.
4. Malowanie pędzlem lub wałkiem:
  - Gruntowanie – malowanie podkładowe – podłoża wcześniej nie malowane lub odsłonięte po usunięciu powłoki zagruntuj farbą rozcieńczoną w zależności od chłonności podłoża dodatkiem 10 ÷ 20% czystej wody i dokładnie wymieszaj (np. podłoża pyliste i porowate, takie jak: np. gładzie gipsowe, płyty gipsowo - kartonowe zagruntuj rozcieńczoną farbą dodatkiem 20% czystej wody).
  - Malowanie ostateczne – nawierzchniowe - podłoża zagruntowane lub pokryte starą, dobrze przyczepną powłoką farby maluj nierozcieńczoną farbą. Nakładaj jedną lub dwie warstwy (drugą warstwę nakładaj po dwóch godzinach od nałożenia poprzedniej).
5. Malowanie natryskiem pneumatycznym: podłoża wcześniej nie malowane lub odsłonięte po usunięciu powłoki zagruntowane lub pokryte starą, dobrze przyczepną powłoką farby maluj farbą rozcieńczoną w zależności od potrzeb dodatkiem 10 ÷ 20% czystej wody i dokładnie wymieszaj. Nakładaj jedną lub trzy warstwy (kolejną warstwę nakładaj po dwóch godzinach od nałożenia poprzedniej).

**UWAGA!** Nie używaj farby do malowania nagrzewanych powierzchni i przy temperaturze poniżej +5<sup>o</sup>C. Nie używaj wałków flokowanych i poliestrowych-100% (utrudniają rozprowadzenie farby tworząc powłokę o niejednolitej strukturze i sile krycia). Nie polecamy również wałków gąbkowych (powodują powstawanie pęcherzyków powietrza, które po wyschnięciu mogą tworzyć kraterę w strukturze powłoki). Farbę przechowuj w oryginalnym i szczelnie zamkniętym pojemniku.

**Czyszczenie narzędzi:** Pędzle, wałki i pozostałe akcesoria malarskie umyj czystą wodą po zakończeniu malowania.

### **Zasady bhp**

- przechowywać poza zasięgiem dzieci, stosować tylko w dobrze wentylowanych pomieszczeniach, nie wdychać oparów/ sprayu, nie wylewać do kanalizacji,
- w przypadku zanieczyszczenia oczu przemyć natychmiast dużą ilością wody i zwrócić się o pomoc lekarską,
- po zakończeniu prac malarskich pomieszczenia wietrzyć do zaniku zapachu. Po tym okresie nadają się do użytku.

## PLAN DZIAŁANIA

1. Sporządź wykaz czynności niezbędnych do pomalowania zadanego fragmentu ściany o powierzchni  $6 \text{ m}^2$  wg rysunku.

.....  
.....  
.....  
.....  
.....

2. Sporządź wykaz narzędzi i przyrządów kontrolno-pomiarowych potrzebnych do wykonania malowania ściany.

.....  
.....  
.....  
.....

3. Sporządź wykaz narzędzi i sprzętu niezbędnych do pomalowania zadanego fragmentu ściany.

.....  
.....  
.....

4. Sporządź wykaz materiałów niezbędnych do pomalowania zadanego fragmentu ściany.

.....  
.....  
.....  
.....

5. Wykonaj szkic pomocniczy oraz oblicz ilość potrzebnej farby.

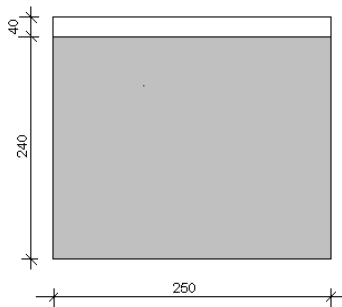

*(przykład obliczeń)*

Norma zużycia farby emulsyjnej Polinit wynosi  $0,125 \text{ l/m}^2$  przy malowaniu jednokrotnym.

Dla zadanej powierzchni  $6,00 \text{ m}^2$  zużycie farby przy malowaniu dwukrotnym wynosi:

$$2 \times 6,00 \times 0,125 \text{ l/m}^2 = 1,51$$

## Kryteria poprawnego wykonania zadania:

### Zaplanowanie zadania jest poprawne, jeśli:

- *zapiszesz czynności:*
  - *przygotowanie materiałów i sprzętu: sprawdzenie stabilności drabiny, osadzenia jej szczelbi i jakości łańcucha spinającego, usunięcie z pędzli kurzu i luźnych włosów,*
  - *rozmieszczenie na stanowisku pracy farby emulsyjnej, szpachlówki i sprzętu, tak, aby nie przeszkadzały podczas pracy,*
  - *naprawa i przygotowanie podłoża: usunięcie złuszczającej się powłoki, uzupełnienie ubytków, usunięcie nierówności, wyciągnięcie gwoździ i kołków, oczyszczenie i odkurzenie ścian,*
  - *przygotowanie roztworu farby do gruntowania podłoża przez jej rozcieńczenie,*
  - *gruntowanie podłoża,*
  - *przygotowanie farby o zielonej barwie przez jej dokładne wymieszanie i rozcieńczenie do wymaganej konsystencji,*
  - *wykonanie badania jakości farby przez próbne malowanie,*
  - *malowanie pierwszej warstwy powłoki malarskiej,*
  - *malowanie drugiej warstwy powłoki malarskiej,*
  - *kontrolowanie na bieżąco jakości robót i usuwanie usterek,*
  - *zachowanie porządku na stanowisku pracy, uporządkowanie stanowiska pracy, oczyszczenie narzędzi i sprzętu, rozliczenie materiałów.*
- *wymienisz:*
  - *materiały i surowce: farba emulsyjna, szpachlówka,*
  - *sprzęt kontrolno - pomiarowy: poziomnica, miarka, sznurek,*
  - *narzędzia: wiadro do farby, pędzel ławkowiec, pędzel płaski, szpachelka, drabina,*
- *wykonasz obliczenia:*
  - *ilości potrzebnej farby emulsyjnej według instrukcji producenta oraz norm zużycia podanych w Katalogu Nakładów Rzeczowych 2-02, przyjmując normę dla farby 0,125 litra /m<sup>2</sup>.*

### Zorganizowanie stanowiska pracy jest poprawne, jeśli:

- *wyберzesz spośród udostępnionego zestawu narzędzi i sprzętu: wiadro do farby, pędzel ławkowiec, pędzel płaski, szpachelkę, drabinę,*
- *rozmieścisz na stanowisku pracy, materiały i surowce: farbę emulsyjną, szpachlówkę, tak by nie przeszkadzały podczas pracy,*
- *sprawdzisz i przygotujesz do pracy: drabiny i pędzle przez sprawdzenie stabilności drabiny, osadzenia jej szczelbi i jakość łańcucha spinającego oraz usunięcie z pędzli kurzu i luźnych włosów,*
- *dobierzesz środki ochrony indywidualnej: ubranie i buty robocze, nakrycie głowy i rękawice.*

**Wykonanie zadania jest poprawne, jeśli zachowując przepisy bezpieczeństwa i higieny pracy, ochrony przeciwpożarowej i ochrony środowiska:**

- *sprawdzisz stan techniczny podłoża przez oględziny i skrobanie szpachelką,*
- *naprawisz, przygotujesz i podłożę pod gruntowanie przez usunięcie złuszczającej się powłoki, uzupełnienie ubytków, usunięcie nierówności, wyciągnięcie gwoździ i kołków, oczyszczenie i odkurzenie ściany,*
- *przygotujesz roztwór farby do gruntowania podłoża przez rozcieńczenie jej zgodnie z instrukcją producenta,*
- *zagruntujesz podłożę roztworem farby,*
- *przygotujesz farbę o zielonej barwie przez jej dokładne wymieszanie i rozcieńczenie do wymaganej konsystencji zgodnie z instrukcją producenta,*
- *wykonasz badanie jakości farby przez próbne malowanie,*
- *pomalujesz pierwszą warstwę powłoki malarskiej pędzlem ławkowcem,*
- *pomalujesz drugą warstwę powłoki malarskiej pędzlem ławkowcem,*
- *będziesz kontrolował na bieżąco jakość robót i usuwał ewentualne usterki,*
- *zachowasz porządek na stanowisku pracy,*
- *wykonasz zadanie w przewidzianym czasie, tj. w 180 minut,*
- *uporzędkujesz stanowisko pracy, oczyścisz narzędzia i sprzęt, rozliczysz materiały.*

**Zaprezentowanie efektu wykonanego zadania jest poprawne, jeśli:**

- *uzasadnisz sposób naprawy, przygotowania podłoża, zagruntowania i wykonania malowania wyznaczonego fragmentu ściany, z uwzględnieniem kolejności działań zapisanych w formularzu lub uzasadnisz zmianę decyzji co do ich kolejności,*
- *w przypadku niedokładności lub błędów, czy też problemów występujących przy wykonaniu zadania, wyjaśnisz przyczyny ich powstania,*
- *ocenisz jakość malowania zgodnie z warunkami technicznymi wykonania i odbioru robót posługując się wynikami dokonanych pomiarów. Powierzchnia powinna być jednolita, bez uszkodzeń, smug, prześwitów plam i śladów pędzla bez spękań, złuszczeń, odstawania od podłoża oraz widocznych śladów łączeń i poprawek. Powłoki nie powinny się ścierać przy potarciu tkaniną, wykazywać rozcierających się grudek pigmentów, wydzielać przykrych woni oraz wykazywać odporność na zmywanie wodą z mydłem. Przy malowaniu zwykłym dopuszcza się chropowatość powłoki odpowiadającą rodzajowi naturalnej jednolitej faktury podłoża. Linie styku malowanej powierzchni i fasety powinny być proste. Dopuszczalne odchylenie od linii prostej nie powinno przekraczać 2 mm./m. i 3mm na całej długości linii.*



#### 4. Przykład zadania praktycznego do tematu:

##### 2. Wykonanie tapetowania określonych prac tapeciarskich na wyznaczonym fragmencie ściany określonym rodzajem tapety.

Przeznaczone do naprawy podłoże ściany o powierzchni  $6,00 \text{ m}^2$ , uprzednio pomalowane techniką emulsyjną dowolnym kolorem napraw, przygotuj i wykonaj na nim tapetowanie tapetą papierową ze średnim raportem. Zachowaj powtarzający się cyklicznie motyw zdobniczy tapety oraz fasetę o wymiarach jak na rysunku 1 (załącznik 1). Przy realizacji zadania przestrzegaj warunków technicznych wykonania i odbioru robót tapeciarskich, instrukcji producenta oraz przepisów bezpieczeństwa i higieny pracy. Przy wykonywaniu obliczeń ilości materiałów należy przyjąć normę zużycia tapety  $115 \text{ m}^2$  na  $100 \text{ m}^2$ . Czas przeznaczony na wykonanie zadania wynosi 180 minut.

Załącznik nr 1.

Rysunek. 1. Sposób tapetowania ściany.

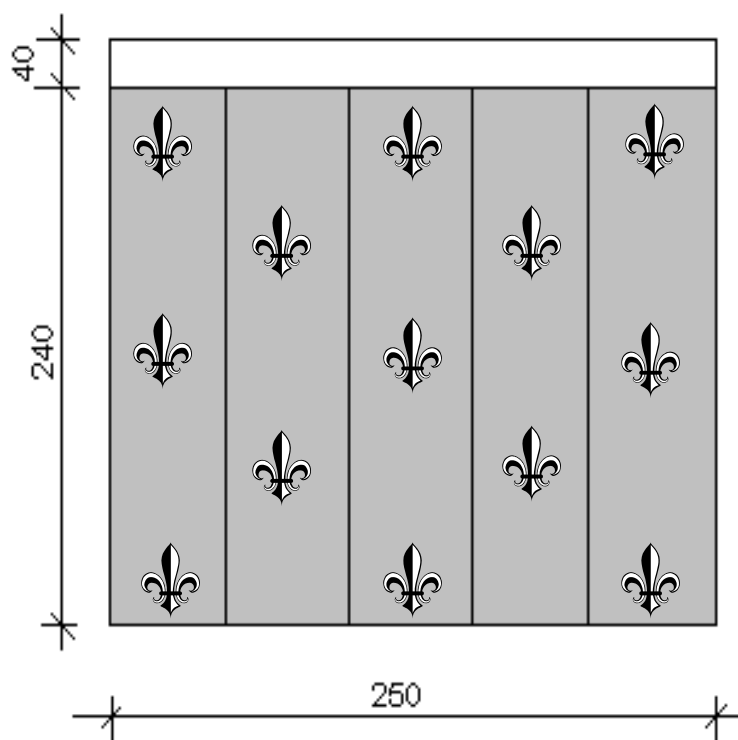

## Instrukcja do wykonania zadania

### Aby bezpiecznie i poprawnie wykonać zadanie:

1. Zaplanuj naprawę i przygotowanie podłoża oraz wykonanie tapetowania ściany i zapisz w formularzu PLAN DZIAŁANIA kolejne czynności.
2. Przy planowaniu i wykonywaniu robót korzystaj z załączonej dokumentacji (załącznik 1 i 2) oraz dostępnych na stanowisku: normy PN-92/P-50555 „Tapety w zwoikach, wymagania dla gotowych tapet papierowych, winylowych i z tworzyw sztucznych” i „Nowy poradnik majstra budowlanego” wydawnictwo „Arkady” Warszawa 2003.
3. Przy wykonywaniu obliczeń materiałów korzystaj z załączonej dokumentacji technicznej oraz norm zużycia materiałów zawartych w Katalogu Nakładów Rzeczowych 2-02 oraz instrukcji producenta. Można wykonać dodatkowo szkic pomocniczy.
4. Zorganizuj stanowisko pracy, czyli pobierz z magazynu materiały i narzędzia na podstawie zapisanego w formularzu wykazu i ilości materiałów obliczone na etapie planowania.
5. Materiały i narzędzia zgromadź w pomieszczeniu przeznaczonym na wykonanie zadania i rozmieść tak, by nie przeszkadzały podczas pracy.
6. Pobierz z magazynu środki ochrony indywidualnej niezbędne przy tapetowaniu ściany.
7. Sprawdź stan techniczny narzędzi i urządzeń.
8. Oceń stan podłoża.
9. Dokonaj naprawy i przygotowania podłoża.
10. Przygotuj klej i roztwór do gruntowania.
11. Zagruntuj ścianę roztworem kleju.
12. Wykonaj tapetowanie zadanego fragmentu ściany zgodnie z załączoną dokumentacją, zasadami technologicznymi i warunkami technicznymi wykonania i odbioru, przy zachowaniu zasad bezpieczeństwa i higieny pracy.
13. Na wykonanie zadania egzaminacyjnego przeznaczone jest 180 minut.
14. Po skończeniu zadania uporządkuj stanowisko pracy, dokonaj rozliczenia zużycia materiałów i zgłoś wykonanie zadania egzaminatorowi.
15. Dokonaj prezentacji, tj. przedstaw i uzasadnij sposób przygotowania powierzchni i wytapetowania ściany oraz oceń jakość wykonanej pracy w odniesieniu do wymagań z uwzględnieniem zachowania raportu tapety, pionowości spoin oraz dokładnego przylegania tapety do podłoża.

## INSTRUKCJA PRODUCENTA

**Podłoże:** Musi być suche, gładkie, czyste, neutralne, trwałe i wolne od nierówności. Podłoże przed tapetowaniem należy zagruntować klejem rozcieńczonym czystą wodą w stosunku 1:1.

**Przygotowanie:** Zadbać, aby wzór tapety na sąsiednich pasmach uzupełniał się wzajemnie – pasma tapety odwijać z rolki w jednym kierunku. Sprawdzić zgodność odcieni po czym przyciąć odpowiednie odcinki tapety.

**Klej:** Zaleca się stosowanie kleju tego samego producenta, co tapety.

### Tapetowanie

Tapetę pokryć klejem dokładnie i równomiernie, złożyć stroną z klejem do środka i zrolować. Należy zwrócić uwagę na jednakowy czas zmiękczenia, przy każdym pasie 10 minut. Tapety przyciska się do wcześniej przygotowanej ściany przy pomocy miękkiej szczotki do tapetowania (tapety papierowe) lub gumowej rolki. W razie konieczności podkleić na złączach. Świeże plamy od kleju natychmiast osuszyć wilgotną gąbką lub szmatką, nie wolno natomiast zmywać ani szorować. Na czas schnięcia unikać silnego ogrzewania i przeciągów.

**Dla osiągnięcia najlepszego efektu niezbędne jest zastosowanie się do poniższych wskazówek:**

1. Przed przystąpieniem do przyklejenia tapet należy sprawdzić:
  - zgodność partii produkcyjnej na wszystkich etykietach,
  - jakość zwoików, zwracając uwagę na jednolitość barw poszczególnych zwoików oraz równomierne rozłożenie kolorów na szerokości tapety.Sprawdzenia należy dokonywać przy dobrym oświetleniu.
2. W przypadku stwierdzenia w tapecie wad należy ją zwrócić w punkcie nabycia wraz z etykietami.
3. Reklamacje tapet bez etykiet nie będą uwzględniane.
4. Tapety należy przyklejać na czyste, niealkaliczne ściany, z których usunięto warstwę farby klejowej.
5. Klej do tapetowania powinien być obojętny chemicznie i nie plamić tapet.
6. Tapety pasować należy metodą zgodną ze wskazówką z piktogramu znajdującego się na czołowej stronie etykiety. Łączenie odcinków tapety odbywa się „na styk”.
7. Tapety należy ciąć na odcinki (bryty) zaznaczając na nich kierunek układania na ścianie (górze-dół) zgodny z odwijaniem rolki.
8. Po przyklejeniu trzech pasków sprawdzić jakość, zwracając uwagę na jednolitość barw w poszczególnych pasach. W razie uzasadnionej reklamacji producent zwraca jedynie koszty tapetowania trzech pasków tapety. Próbkę tapet wadliwych zachować na wypadek reklamacji.
9. Konserwacja: tapetę można okresowo czyścić za pomocą gąbki lekko zwilżonej czystą wodą pocierając wzdłuż pasów. Można zastosować roztwór mydła.

## PLAN DZIAŁANIA

1. Sporządź wykaz czynności prowadzących do wytapetowania zadanego fragmentu ściany o powierzchni  $6 \text{ m}^2$  wg rysunku tapetą papierową ze średnim raportem

.....  
.....  
.....  
.....

2. Sporządź wykaz surowców i materiałów niezbędnych do wytapetowania fragmentu ściany o powierzchni  $6 \text{ m}^2$ .

.....  
.....  
.....  
.....

3. Sporządź wykaz sprzętu kontrolno-pomiarowego.

.....  
.....  
.....

4. Sporządź wykaz sprzętu i narzędzi niezbędnych do wytapetowania fragmentu ściany o powierzchni  $6 \text{ m}^2$ .

.....  
.....  
.....  
.....

5. Na podstawie rysunku policz ilość rolek tapety, kleju i materiałów pomocniczych potrzebnych do wykonania tapetowania zadanego fragmentu ściany.

*(przykład obliczeń)*

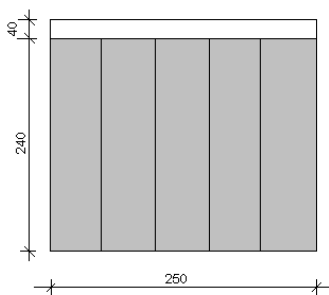

Norma zużycia tapety ze średnim raportem wg katalogu KNR 2-02 wynosi  $115 \text{ m}^2$  na  $100 \text{ m}^2$ .

Dla zadanej powierzchni  $6,00 \text{ m}^2$  zużycie tapety wynosi:

$$6,00 \times 1,15 = 6,9 \text{ m}^2$$

$$1 \text{ rolka tapety} = 5,3 \text{ m}^2$$

Potrzebne są 2 rolki tapety.

## Kryteria poprawnego wykonania zadania:

### Zaplanowanie zadania jest poprawne, jeśli:

- *zapiszesz czynności:*
  - *przygotowanie materiałów i sprzętu: sprawdzenie stabilności drabiny, osadzenia jej szczelbi i jakości łańcucha spinającego, usunięcie z pędzli kurzu i luźnych włosów, sprawdzenie czystości i swobodnego obracania się walka,*
  - *sprawdzenie stanu technicznego podłoża przez oględziny i skrobanie szpachelką,*
  - *naprawa i przygotowanie ściany pod tapetowanie: usunięcie złuszczonej się powłoki, uzupełnienie ubytków, usunięcie nierówności, wyciągnięcie gwoździ i kołków, oczyszczenie i odkurzenie ściany,*
  - *przygotowanie kleju do tapetowania i roztworu do gruntowania,*
  - *gruntowanie ściany roztworem kleju; odmierzenie i docięcie brytów tapety,*
  - *posmarowanie tapety klejem, złożenie i pozostawienie na czas nasączenia,*
  - *przyłożenie tapety do powierzchni ściany, przyklejenie i dociśnięcie walkiem,*
  - *kontrolowanie na bieżąco jakości robót i usuwanie ewentualnych usterek,*
  - *zachowanie ładunku i porządku na stanowisku pracy,*
  - *uporządkowanie stanowiska pracy, oczyszczenie narzędzi i sprzętu,*
  - *rozliczenie materiałów.*
- *wymienisz:*
  - *materiały i surowce: tapeta, klej, szpachlówka,*
  - *sprzęt kontrolno- pomiarowy: poziomnica, miarka, sznurek,*
  - *narzędzia: nóż do cięcia tapety, wałek dociskowy, pędzel ławkowiec, pędzel płaski, szpachelka, drabina, stół tapeciarski, pojemnik do kleju,*
- *wykonasz obliczenia:*
  - *ilości potrzebnych rolek tapety, kleju i materiałów pomocniczych, według norm zużycia podanych w Katalogu Nakładów Rzeczowych 2-02 oraz instrukcjach producentów.*

### Zorganizowanie stanowiska pracy jest poprawne, jeśli:

- *wyберzesz spośród udostępnionego zestawu narzędzi i sprzętu: nóż do cięcia tapety, wałek dociskowy, pędzel ławkowiec, pędzel płaski, szpachelkę, drabinę, stół tapeciarski, pojemnik do kleju,*
- *pobierzesz z magazynu i rozmieścisz na stanowisku pracy, materiały i surowce: tapetę, klej, szpachlówkę i rozmieścisz tak, aby nie przeszkadzały w pracy,*
- *sprawdzisz i przygotujesz do pracy: drabiny i pędzle, noże, walki dociskowe, dobierzesz środki ochrony indywidualnej: ubranie i buty robocze, nakrycie głowy i rękawice.*

### Wykonanie zadania jest poprawne, jeśli zachowując przepisy bezpieczeństwa i higieny pracy, ochrony przeciwpożarowej i ochrony środowiska:

- *sprawdzisz stan techniczny podłoża przez oględziny i skrobanie szpachelką,*
- *naprawisz i przygotujesz ścianę pod tapetowanie przez usunięcie złuszczonej się powłoki, uzupełnienie ubytków, usunięcie nierówności, wyciągnięcie gwoździ i kołków, oczyszczenie i odkurzenie ściany,*
- *przygotujesz klej do tapetowania i roztwór do gruntowania według instrukcji producenta,*
- *zagruntujesz ścianę roztworem kleju,*
- *odmierzysz i dotniesz bryty tapety,*
- *posmarujesz tapetę klejem, złożysz i pozostawisz na czas nasączenia ok 10 minut,*

- *przyłożysz tapetę do powierzchni ściany, przykleisz i dociśniesz wałkiem,*
- *kontrolujesz na bieżąco jakość robót i usuwasz ewentualne usterki,*
- *zachowasz ład i porządek na stanowisku pracy,*
- *uporządkujesz stanowisko pracy, oczyścisz narzędzia i sprzęt, rozliczysz materiały.*

**Zaprezentowanie efektu wykonanego zadania jest poprawne, jeśli:**

- *uzasadnisz sposób wykonania zadania z uwzględnieniem kolejności działań,*
- *w przypadku niedokładności lub błędów, czy też problemów występujących przy wykonaniu zadania, wyjaśnisz przyczyny ich powstania,*
- *ocenisz jakość tapetowania zgodnie z warunkami technicznymi wykonania i odbioru robót posługując się rysunkiem i wynikami dokonanych pomiarów.*

*Powierzchnia oklejana tapetami powinna być gładka, bez pofalowań i pęcherzy. Poszczególne taśmy tapet powinny być na całej powierzchni przyklejone do podłoża. Krawędzie i linie styku powinny być pionowe, przy czym odchylenie od pionu nie powinno przekraczać 3 mm na całej długości pasa. Zakończenia tapetowanych powierzchni powinny tworzyć linię prostą, równoległą do płaszczyzny sufitu, nie powinny występować zakłócenia rytmu motywu wzorniczego, spowodowane niedopasowaniem sąsiednich brytów tapet. Powierzchnia tapet na poszczególnych płaszczyznach ścian powinna być jednolita we wzorze i odcieniu barwy i nie powinna wykazywać plam, przeświecania podkładu na spoinach stykowych oraz wyraźnych smug spowodowanych niewłaściwym wykonaniem połączeń na zakład w stosunku do kierunku oświetlenia.*

## IV. ZAŁĄCZNIKI

### 1. Standard wymagań egzaminacyjnych dla zawodu

Zawód: **malarz-tapeciarz**

symbol cyfrowy: **714[01]**

Etap pisemny egzaminu obejmuje:

#### **Część I – zakres wiadomości i umiejętności właściwych dla kwalifikacji w zawodzie**

**Absolwent powinien umieć:**

##### **1. Czytać ze zrozumieniem informacje przedstawione w formie opisów, instrukcji, rysunków, szkiców, wykresów, dokumentacji technicznych i technologicznych, a w szczególności:**

- 1.1. stosować podstawowe pojęcia techniczne i nazewnictwo wspólne dla branży;
- 1.2. rozróżniać elementy budynku, ich funkcje oraz technologie budowlane;
- 1.3. rozpoznawać podstawowe materiały budowlane oraz określać ich cechy techniczne i zastosowanie;
- 1.4. posługiwać się dokumentacją projektową w zakresie rysunków architektoniczno-budowlanych, konstrukcyjnych i instalacyjnych, w szczególności odczytywać położenie poszczególnych elementów, ich wymiary i kształt;
- 1.5. rozpoznawać techniki malarskie, ich zastosowanie, zasady ich wykonywania oraz rozróżniać materiały malarskie i pomocnicze;
- 1.6. wskazywać zasady złudzeń optycznych, dobierania barw, wzorów tapet, podziałów powierzchni oraz kolorystyki we wnętrzach;
- 1.7. odczytywać z dokumentacji projektowej rodzaje zastosowanej techniki malarskiej oraz kolorystykę pomieszczeń;
- 1.8. wykorzystywać normy oraz instrukcje producenta w zakresie dotyczącym farb, klejów do tapet, gruntowników oraz sposobów ich przygotowania;
- 1.9. rozpoznawać rodzaje tapet, ich zastosowanie oraz określać zasady przygotowania i mocowania tapet;
- 1.10. odczytać z dokumentacji rodzaj zastosowanej tapety oraz układy tapety z uwzględnieniem jej wzoru.

##### **2. Przetwarzać dane liczbowe i operacyjne, a w szczególności:**

- 2.1. sporządzać zapotrzebowanie na materiały oraz rozliczenie materiałów;
- 2.2. kalkulować koszty i obliczać należność za wykonaną pracę;
- 2.3. wskazywać zasady wykonywania pomiarów inwentaryzacyjnych w zakresie niezbędnym do robót malarskich i tapeciarskich;
- 2.4. obliczać ilość poszczególnych składników farby na podstawie receptury;
- 2.5. obliczać ilość materiałów na podstawie danych z przedmiaru robót malarskich i tapeciarskich.

##### **3. Bezpiecznie wykonywać zadania zawodowe zgodnie z przepisami bezpieczeństwa i higieny pracy, ochrony przeciwpożarowej oraz ochrony środowiska, a w szczególności:**

- 3.1. wskazywać zagrożenia dla życia i zdrowia podczas wykonywania robót budowlanych;
- 3.2. wskazywać zasady udzielania pierwszej pomocy przedlekarskiej;

- 3.3. dobierać właściwe narzędzia i sprzęt do wykonania prac oraz przewidywać skutki niewłaściwej obsługi maszyn i sprzętu;
- 3.4. wskazywać zagrożenia dla życia i zdrowia podczas wykonywania prac malarskich i tapeciarskich;
- 3.5. dobierać środki ochrony indywidualnej oraz obuwie i odzież roboczą do wykonywania prac malarskich i tapeciarskich.

## **Część II – zakres wiadomości i umiejętności związanych z zatrudnieniem i działalnością gospodarczą**

**Absolwent powinien umieć:**

### **1. Czytać ze zrozumieniem informacje przedstawione w formie opisów, instrukcji, tabel, wykresów, a w szczególności:**

- 1.1. rozróżniać podstawowe pojęcia i terminy z obszaru funkcjonowania gospodarki oraz prawa pracy, prawa podatkowego i przepisów regulujących podejmowanie i wykonywanie działalności gospodarczej;
- 1.2. rozróżniać dokumenty związane z zatrudnieniem oraz podejmowaniem i wykonywaniem działalności gospodarczej;
- 1.3. identyfikować i analizować informacje dotyczące wymagań i uprawnień pracownika, pracodawcy, bezrobotnego i klienta.

### **2. Przetwarzać dane liczbowe i operacyjne, a w szczególności:**

- 2.1. analizować informacje związane z podnoszeniem kwalifikacji, poszukiwaniem pracy i zatrudnieniem oraz podejmowaniem i wykonywaniem działalności gospodarczej;
- 2.2. sporządzać dokumenty związane z poszukiwaniem pracy i zatrudnieniem oraz podejmowaniem i wykonywaniem działalności gospodarczej;
- 2.3. rozróżniać skutki wynikające z nawiązania i rozwiązania stosunku pracy.

Etap praktyczny egzaminu obejmuje praktyczne umiejętności z zakresu kwalifikacji w zawodzie, objęte tematami:

1. Wykonanie określonych prac malarskich na wyznaczonym fragmencie ściany zadaną techniką.
2. Wykonanie określonych prac tapeciarskich na wyznaczonym fragmencie ściany, określonym rodzajem tapety.

**Absolwent powinien umieć:**

### **1. Planować czynności związane z wykonaniem zadania:**

- 1.1. sporządzić plan działania;
- 1.2. sporządzić wykaz niezbędnych surowców, materiałów, sprzętu kontrolno-pomiarowego, narzędzi;
- 1.3. wykonać niezbędne obliczenia, rysunki lub szkice pomocnicze.

### **2. Organizować stanowisko pracy:**

- 2.1. zgromadzić i rozmieścić na stanowisku pracy materiały, narzędzia, urządzenia i sprzęt zgodnie z zasadami bezpieczeństwa i higieny pracy oraz ochrony przeciwpożarowej;
- 2.2. sprawdzić stan techniczny maszyn, urządzeń i sprzętu;
- 2.3. dobrać odzież roboczą i środki ochrony indywidualnej.



**3. Wykonać zadanie egzaminacyjne z zachowaniem przepisów bezpieczeństwa i higieny pracy, ochrony przeciwpożarowej oraz ochrony środowiska i wykazać się umiejętnościami objętymi tematami:**

**3.1. Wykonanie określonych prac malarskich na wyznaczonym fragmencie ściany w zadanej technice:**

- 3.1.1. przygotować podłoże;
- 3.1.2. przygotować farby o zadanej barwie;
- 3.1.3. wykonać badanie jakości farby;
- 3.1.4. wykonywać właściwe powłoki malarskie zgodnie z zasadami określonej techniki;
- 3.1.5. poprawnie posługiwać się narzędziami;
- 3.1.6. kontrolować na bieżąco jakość robót i usuwać usterki;
- 3.1.7. utrzymywać ład i porządek na stanowisku pracy;
- 3.1.8. wykonać zadanie w przewidzianym czasie;
- 3.1.9. uporządkować stanowisko pracy, oczyścić narzędzia i sprzęt, rozliczyć materiały, zagospodarować odpady.

**3.2. Wykonanie określonych prac tapeciarskich na wyznaczonym fragmencie ściany określonym rodzajem tapety:**

- 3.2.1. przygotować podłoże;
- 3.2.2. przygotować klej według instrukcji producenta;
- 3.2.3. przygotować tapetę;
- 3.2.4. przyklejać tapetę zgodnie z zasadami;
- 3.2.5. poprawnie posługiwać się narzędziami;
- 3.2.6. kontrolować na bieżąco jakość robót i usuwać usterki;
- 3.2.7. utrzymywać ład i porządek na stanowisku pracy;
- 3.2.8. wykonać zadanie w przewidzianym czasie;
- 3.2.9. uporządkować stanowisko pracy, oczyścić narzędzia i sprzęt, rozliczyć materiały, zagospodarować odpady.

**4. Prezentować efekt wykonanego zadania:**

- 4.1. uzasadnić sposób wykonania zadania;
- 4.2. ocenić jakość wykonanego zadania.

**Niezbędne wyposażenie stanowisk do wykonania zadań egzaminacyjnych objętych tematami:**

**1. Wykonanie określonych prac malarskich na wyznaczonym fragmencie ściany w zadanej technice**

Wydzielone stanowisko lub kabina egzaminacyjna o powierzchni minimum 4 m<sup>2</sup> na osobę, wysokości 2,8 m. Stanowisko powinno umożliwić w pierwszej fazie egzaminu przygotowanie podłoża, a następnie wykonanie malowania. Materiały malarskie: składniki farb, pigmenty, spoiwa, suche mieszanki, gotowe wyroby malarsko-lakiernicze. Materiały do przygotowania podłoża. Sprzęt i narzędzia: pędzle ławkowce, płaskie, kątowe, wałki malarskie, szczotki, sito malarskie, siatka ociekowa, szpachle, packi, sznur malarski, naczynia do farb: beczka blaszana, wiadro, wiadro spłaszczone, puszka blaszana; aparat do malowania natryskowego, aparat do przygotowania farb. Drabina malarska. Przybory pomiarowe: przymiar taśmowy, pion malarski, poziomnica, liniał malarski. Dokumentacja określająca warunki techniczne wykonania i odbioru robót, instrukcje producentów. Instrukcje obsługi maszyn i urządzeń. Środki ochrony indywidualnej. Apteczka.

## **2. Wykonanie określonych prac tapeciarskich na wyznaczonym fragmencie ściany określonym rodzajem tapety**

Wydzielone stanowisko lub kabina egzaminacyjna o powierzchni minimum 4 m<sup>2</sup> na osobę, wysokości 2,8 m. Stanowisko powinno umożliwić w pierwszej fazie egzaminu przygotowanie podłoża, a następnie, na przygotowanym wcześniej przez inny zespół podłożu, wykonanie tapetowania. Materiały: tapety w rolkach, kleje, szpachlówka, cienka tkanina (merla), środki do usuwania tłustych zanieczyszczeń podłoża. Sprzęt i narzędzia: narzędzia do cięcia tapet (nożyce, liniał stalowy, noże do przecinania tapet), narzędzia do nanoszenia kleju (pędzel ławkowiec i pędzel pierścieniowy), naczynia do rozpuszczania kleju, narzędzia do dociskania tapet do podłoża: szczotka tapeciarska, wałki gumowe dociskowe. Sprzęt pomocniczy: składany stół tapeciarski, drabina malarska, składany stojak (pomost) przenośny, sznur. Narzędzia do przygotowania podłoża: szpachle, szlifierki, przybory do szlifowania. Przybory pomiarowe: przymiar taśmowy, pion malarski, poziomnica, liniał malarski. Dokumentacja określająca warunki techniczne wykonania i odbioru robót, instrukcje producentów. Instrukcje obsługi maszyn i urządzeń. Środki ochrony indywidualnej. Apteczka.

## 2. Przykład instrukcji do etapu pisemnego

Zawód: .....

Symbol cyfrowy: .....

# EGZAMIN POTWIERDZAJĄCY KWALIFIKACJE ZAWODOWE

## ETAP PISEMNY

### Instrukcja dla zdającego



1. Sprawdź, czy arkusz egzaminacyjny, który otrzymałeś zawiera ..... stron. Ewentualny brak stron lub inne usterki zgłoś przewodniczącemu zespołu nadzorującego.
2. Do arkusza dołączona jest KARTA ODPOWIEDZI, na której wpiszesz swój numer ewidencyjny PESEL.
3. Arkusz egzaminacyjny składa się z dwóch części. Część I zawiera 50 zadań, część II – 20 zadań.
4. Za każde poprawnie rozwiązane zadanie możesz uzyskać **1 punkt**.
5. Czytaj uważnie wszystkie zadania.
6. Rozwiązania zaznaczaj w KARCIE ODPOWIEDZI długopisem lub piórem z czarnym tuszem/atramentem.
7. Dla każdego zadania podane są cztery możliwe odpowiedzi: A, B, C, D. Odpowiada im następujący układ kratek w KARCIE ODPOWIEDZI:

A	B	C	D
---	---	---	---

8. Tylko jedna odpowiedź jest poprawna.
9. Wybierz właściwą odpowiedź i zamaluj kratkę z odpowiadającą jej literą – np. gdy wybrałeś odpowiedź "A":

	B	C	D
---	---	---	---

10. Staraj się wyraźnie zaznaczać odpowiedzi. Jeżeli się pomylisz i błędnie zaznaczysz odpowiedź, otocz ją kółkiem i zaznacz odpowiedź, którą uważasz za prawdziwą np.

	B	C	
---	---	---	---

11. Po rozwiązaniu testu sprawdź czy zaznaczyłeś wszystkie odpowiedzi w KARCIE ODPOWIEDZI i wpisałeś swój numer PESEL – **Pamiętaj, że oddajesz przewodniczącemu zespołu nadzorującego tylko KARTĘ ODPOWIEDZI.**

CZERWIEC 2004

**Czas trwania  
egzaminu  
120 minut**

**Liczba punktów  
do uzyskania:  
z części I – 50 pkt.  
z części II – 20 pkt.**

Kod arkusza

*Powodzenia!*



### 3. Przykład karty odpowiedzi do etapu pisemnego

Kod arkusza

Numer ewidencyjny PESEL

Część I									
Nr zad.	Odpowiedzi				Nr zad.	Odpowiedzi			
	A	B	C	D		A	B	C	D
1	A	B	C	D	26	A	B	C	D
2	A	B	C	D	27	A	B	C	D
3	A	B	C	D	28	A	B	C	D
4	A	B	C	D	29	A	B	C	D
5	A	B	C	D	30	A	B	C	D
6	A	B	C	D	31	A	B	C	D
7	A	B	C	D	32	A	B	C	D
8	A	B	C	D	33	A	B	C	D
9	A	B	C	D	34	A	B	C	D
10	A	B	C	D	35	A	B	C	D
11	A	B	C	D	36	A	B	C	D
12	A	B	C	D	37	A	B	C	D
13	A	B	C	D	38	A	B	C	D
14	A	B	C	D	39	A	B	C	D
15	A	B	C	D	40	A	B	C	D
16	A	B	C	D	41	A	B	C	D
17	A	B	C	D	42	A	B	C	D
18	A	B	C	D	43	A	B	C	D
19	A	B	C	D	44	A	B	C	D
20	A	B	C	D	45	A	B	C	D
21	A	B	C	D	46	A	B	C	D
22	A	B	C	D	47	A	B	C	D
23	A	B	C	D	48	A	B	C	D
24	A	B	C	D	49	A	B	C	D
25	A	B	C	D	50	A	B	C	D

0	0	0	0	0	0	0	0	0	0	0
1	1	1	1	1	1	1	1	1	1	1
2	2	2	2	2	2	2	2	2	2	2
3	3	3	3	3	3	3	3	3	3	3
4	4	4	4	4	4	4	4	4	4	4
5	5	5	5	5	5	5	5	5	5	5
6	6	6	6	6	6	6	6	6	6	6
7	7	7	7	7	7	7	7	7	7	7
8	8	8	8	8	8	8	8	8	8	8
9	9	9	9	9	9	9	9	9	9	9

Część II				
Nr zad.	Odpowiedzi			
	A	B	C	D
51	A	B	C	D
52	A	B	C	D
53	A	B	C	D
54	A	B	C	D
55	A	B	C	D
56	A	B	C	D
57	A	B	C	D
58	A	B	C	D
59	A	B	C	D
60	A	B	C	D
61	A	B	C	D
62	A	B	C	D
63	A	B	C	D
64	A	B	C	D
65	A	B	C	D
66	A	B	C	D
67	A	B	C	D
68	A	B	C	D
69	A	B	C	D
70	A	B	C	D

Miejsce na naklejkę z kodem ośrodka



#### 4. Przykład instrukcji do etapu praktycznego

**WPISUJE ZDAJĄCY**

--	--	--	--	--	--	--	--	--	--	--

Numer ewidencyjny PESEL

## EGZAMIN POTWIERDZAJĄCY KWALIFIKACJE ZAWODOWE

### ETAP PRAKTYCZNY

**CZERWIEC 2004**

#### Instrukcja dla zdającego

1. Sprawdź, czy arkusz egzaminacyjny, który otrzymałeś zawiera ..... stron. Ewentualne braki stron lub inne usterki zgłoś przewodniczącemu zespołu egzaminacyjnego.
2. Wpisz swój numer ewidencyjny PESEL.
3. Zapoznaj się z treścią zadania egzaminacyjnego, instrukcją do jego wykonania, stanowiskiem egzaminacyjnym i jego wyposażeniem. Masz na to czas – **20 minut**. Czas ten nie jest wliczany do czasu trwania egzaminu.
4. Po upływie tego czasu zgłoś gotowość przystąpienia do egzaminu.
5. Przewodniczący zapisze Twój czas rozpoczęcia egzaminu. **Pamiętaj**, że podczas wykonywania zadania egzaminacyjnego jesteś oceniany przez zespół egzaminatorów, którzy obserwują wykonywane przez Ciebie czynności i nie będą udzielać Ci żadnych wskazówek. Interwenują tylko w przypadku naruszenia przez Ciebie przepisów bezpieczeństwa i higieny pracy, ochrony przeciwpożarowej i mogą w takim przypadku przerwać egzamin.

**Czas trwania  
egzaminu  
..... minut**

**Liczba punktów do  
uzyskania  
..... pkt.**

***Powodzenia!***

Kod arkusza
-------------

